

Informatyka 1 (ES1E2009)

Politechnika Białostocka - Wydział Elektryczny
Elektrotechnika, semestr II, studia stacjonarne I stopnia
Rok akademicki 2021/2022

Wykład nr 7 (07.06.2022)

dr inż. Jarosław Forenc

Plan wykładu nr 7

- Budowa komputera
 - obudowa (AT, ATX)
 - interfejsy wewnętrzne i zewnętrzne
- Struktura i funkcjonowanie komputera
 - procesor, rozkazy, przerwania, magistrała
 - pamięć komputerowa, hierarchia pamięci
 - pamięć podręczna
- Algorytmy komputerowe
 - definicje, podstawowe cechy, sposoby opisu
 - rekurencja, złożoność obliczeniowa

Obudowa komputera - podział (wymiary, kształt)



Desktop



Mini-ITX



Mini tower



Midi tower



Big tower

Obudowa komputera - architektura AT



Zasilacz AT

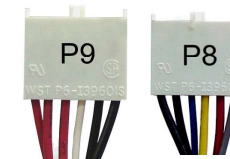

P9/P8 connectors

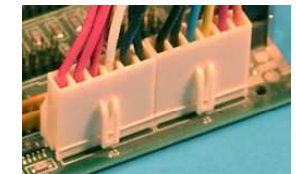
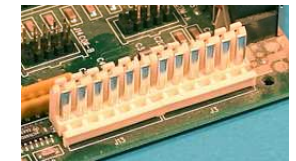

źródło:

<http://www.playtool.com/pages/psuconnectors/connectors.html>

Obudowa komputera - architektura AT



4-pin Molex connector



4-pin Berg connectors

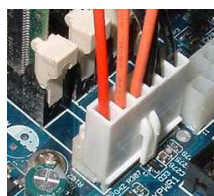

6-pin Auxiliary
Power Connector

Obudowa komputera - architektura ATX



Zasilacz ATX

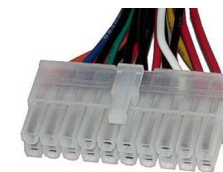

20-pin ATX power
connector

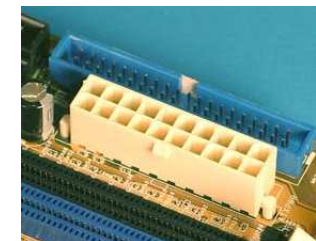

Złącze 20-pinowe
można włożyć do
gniazda 24-pinowego

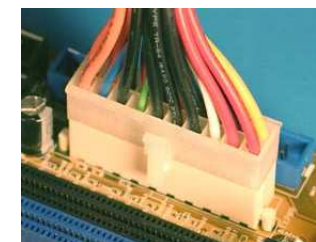

źródło:
<http://www.playtool.com/pages/psuconnectors/connectors.html>

Obudowa komputera - architektura ATX



Zasilacz ATX



24-pin ATX power
connector

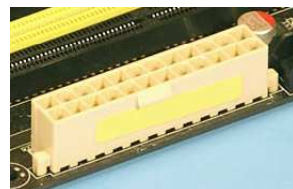

Złącze 24-pinowe
można włożyć do
gniazda 20-pinowego

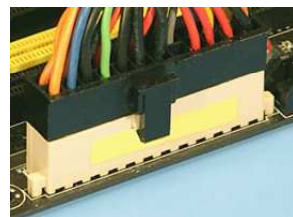

źródło:
<http://www.playtool.com/pages/psuconnectors/connectors.html>

Obudowa komputera - architektura ATX



4-pin ATX 12 V



8-pin ATX 12 V

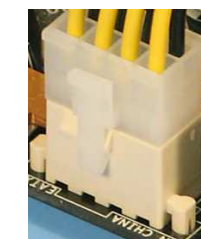
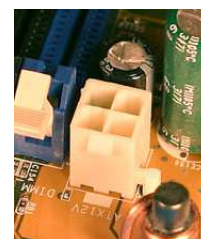

Obudowa komputera - architektura ATX

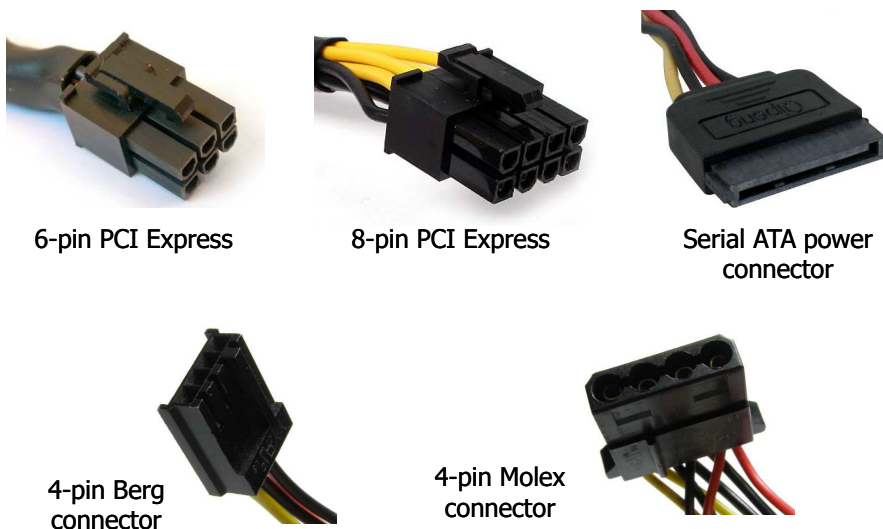

ISA (wewnętrzny, równoległy)

- **ISA** - Industry Standard Architecture
- standard magistrali oraz złącza kart rozszerzeń
- 8-bit ISA (1981 rok), 16-bit ISA (1984 rok)
- 8-bitowa (XT) i 16-bitowa (AT) szyna danych
- 24-bitowa szyna adresowa
- teoretyczna przepustowość: 8 Mb/s (praktycznie: 1,6-1,8 Mb/s)
- stosowana w:
 - kartach graficznych
 - kartach muzycznych
 - kartach sieciowych
 - kontrolerach I/O

Interfejsy sprzętowe komputera

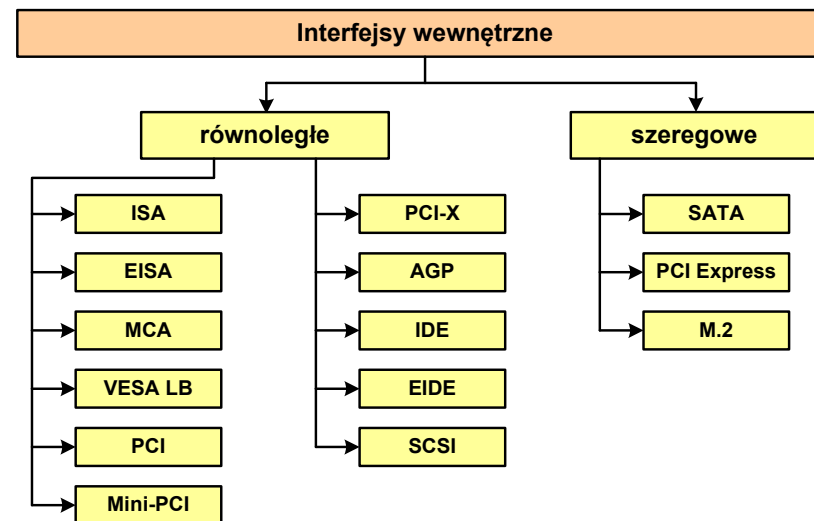

ISA (wewnętrzny, równoległy)

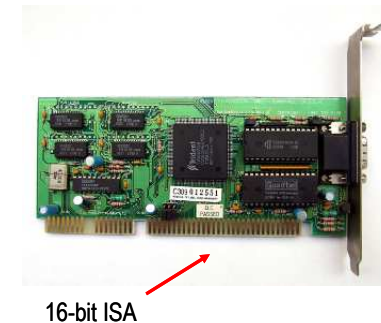
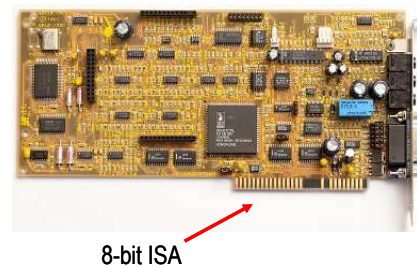

PCI (wewnętrzny, równoległy)

- **PCI** - Peripheral Component Interconnect
- magistrala komunikacyjna przeznaczona do przyłączenia kart rozszerzeń do płyty głównej w komputerach PC
- zastąpiła magistrale ISA i VESA Local Bus
- używana w kartach graficznych, muzycznych, sieciowych, kontrolerów dysków

Wersja	PCI 2.0	PCI 2.1	PCI 2.2	PCI 2.3
Rok	1993	1994	1999	2002
Max. szerokość szyny danych	32 bity	64 bity	64 bity	64 bity
Max. częstotliwość taktowania	33 MHz	66 MHz	66 MHz	66 MHz
Max. przepustowość	132 MB/s	528 MB/s	528 MB/s	528 MB/s
Napięcie	5 V	5 V	5 / 3,3 V	3,3 V

AGP (wewnętrzny, równoległy)

- **AGP** - Accelerated / Advanced Graphics Port
- opracowana w 1996 r. przez firmę Intel
- 32-bitowa modyfikacja magistrali PCI zoptymalizowana do szybkiego przesyłania dużej ilości danych pomiędzy pamięcią operacyjną a kartą graficzną
- maksymalna moc pobierana przez kartę AGP to 35-40 W
- przy większym zapotrzebowaniu na energię doprowadza się dodatkowe zasilanie (złącze Molex)

Wersja	Rok	Napięcie	Mnożniki / Przepustowość
AGP 1.0	1996	3,3 V	1x - 267 MB/s, 2x - 533 MB/s
AGP 2.0	1998	1,5 V	1x - 267 MB/s, 2x - 533 MB/s, 4x - 1067 MB/s
AGP 3.0	2002	0,8 V	4x - 1067 MB/s, 8x - 2133 MB/s

PCI (wewnętrzny, równoległy)



Płyta główna z gniazdami 32-bitowej szyny PCI



USB 2.0 5-Port
PCI Card



nVIDIA GeForce
MX4000 Video Card

AGP (wewnętrzny, równoległy)

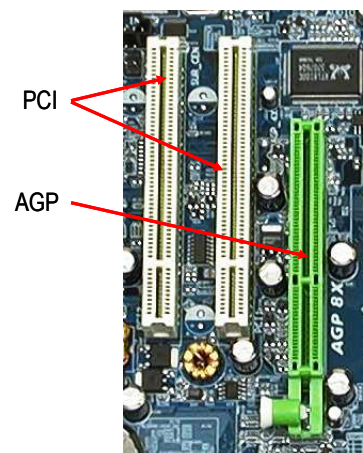

PCI

AGP



AGP Video Card



AGP Video Card

IDE (wewnętrzny, równoległy)

- **IDE** - Intelligent Drive Electronics, Integrated Device Electronics
- inne nazwy:
 - ATA - Advanced Technology Attachments
 - AT-BUS
 - PATA - Parallel ATA
- interfejs przeznaczony do komunikacji z dyskami twardymi
- w systemie tym, w przeciwieństwie do poprzedniego ST412/506, kontroler jest zintegrowany z dyskiem
- dyski komunikują się z szynami systemowymi za pośrednictwem host-adaptora umieszczonego na płycie głównej lub dodatkowej karcie rozszerzającej (starsze systemy)
- IDE dopuszczał obsługę do dwóch dysków twardych (Master i Slave) o maksymalnej pojemności 504 MB (dziesięć 528 MB)

IDE (wewnętrzny, równoległy)

- maksymalna długość przewodu łączącego dysk z host adapterem wynosiła 18 cali, czyli ok. 46 cm
- przewód ten miał trzy wtyki - kontroler, urządzenie Master i Slave
- żadne przewody nie były krzyżowane, dlatego fizyczna kolejność urządzeń na magistrali nie odgrywała żadnej roli



EIDE (wewnętrzny, równoległy)

- **EIDE** - Enhanced IDE
- EIDE miał usunąć ograniczenia standardu IDE, zapewniając przy tym pełną z nim zgodność
- opracowano różne wersje standardu EIDE:
 - ATA-2 (1994 r.)
 - ATA-3 (1996 r.)
 - ATA/ATAPI-4 (1997 r.) - możliwość podłączenia innych urządzeń niż dysk twardy - streamer, CD-ROM
 - ATA/ATAPI-5 (2000 r.)
 - ATA/ATAPI-6
- EIDE umożliwia obsługę dwóch host-adaptarów (Primary, Secondary), czyli podłączenie do czterech urządzeń

EIDE (wewnętrzny, równoległy)

- Problem ograniczenia pojemności dysków standardu IDE do 504 MB został rozwiązany na dwa sposoby:
 - adresowanie CHS (ang. Cylinder, Head, Sector)
 - adresowanie LBA (ang. Logical Block Addressing)
- Zwiększenie pasma przepustowego magistrali osiągnięto przez zastosowanie trybów pracy:
 - Ultra DMA/33 (Ultra-ATA) - przewód 40-żyłowy,
 - Ultra DMA/66 - 40 przewodów sygnałowych, ale przewód 80-żyłowy - każdy przewód sygnałowy oddzielony jest od sąsiada dodatkową linią masy, poszczególne wtyki przewodu opisane są i oznaczone różnymi kolorami: kontroler - niebieski, Master - czarny, Slave - szary,
 - Ultra ATA/100
 - Ultra ATA/133

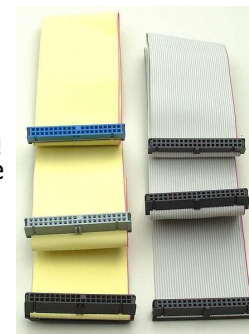

SCSI (wewnętrzny, równoległy)

- **SCSI** - Small Computer Systems Interface
- równoległa magistrala danych przeznaczona do przesyłania danych między urządzeniami (dyski twarde, skanery, drukarki, nagrywarki)
- wykorzystywana głównie w wysokiej klasy serwerach i stacjach roboczych
- magistrala wymaga zakończenia jej terminatorem



Wersja	Przepustowość	Rok
SCSI-1	5 MB/s	1986
SCSI-2 (Fast SCSI)	10 MB/s	1994
SCSI-2 (Wide SCSI)	20 MB/s	1994
SCSI-3 (Ultra SCSI)	20-40 MB/s	1996
Ultra2 SCSI	40-80 MB/s	1997
Ultra3 SCSI (Ultra 160 SCSI)	160 MB/s	1999
Ultra4 SCSI (Ultra 320 SCSI)	320 MB/s	2002
Ultra 640 SCSI	640 MB/s	2003

SCSI (wewnętrzny, równoległy)



Kontroler SCSI



Kabel SCSI



Skaner ze złączem SCSI

Serial ATA (wewnętrzny, szeregowy)

- **Serial ATA** - Serial Advanced Technology Attachment, SATA
- szeregową magistralę służącą do komunikacji Host Bus Adaptera z urządzeniami pamięci masowej (dyski twarde, napędy optyczne)
- zastąpiła równoległą magistralę ATA
- węższe i dłuższe (do 1 m) przewody niż w ATA
- 7-pinowa wtyczka sygnałowa
- 15-pinowa wtyczka zasilania

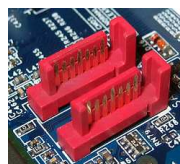

Generacja	Przepustowość
SATA I	1,5 Gbit/s (ok. 150 MB/s)
SATA II	3,0 Gbit/s (ok. 300 MB/s)
SATA III (3.0)	6,0 Gbit/s (ok. 600 MB/s)
SATA III (3.5)	6,0 Gbit/s (ok. 600 MB/s)

PCI Express (wewnętrzny, szeregowy)

- **PCI Express** - Peripheral Component Interconnect Express, PCIe
- złącze przeznaczone do instalacji kart rozszerzeń na płycie głównej (graficzne, muzyczne, sieciowe, kontrolery IDE, SATA, USB)
- każde urządzenie jest połączone bezpośrednio z kontrolerem
- PCI Express zastąpił PCI i AGP
- jeśli podłączona karta wymaga więcej energii to jest zasilana przez dodatkowy przewód

Wersja	Rok	Przepustowość (x1)	Przepustowość (x16)
1.0	2003	0,250 GB/s	4,000 GB/s
2.0	2007	0,500 GB/s	8,000 GB/s
3.0	2010	0,985 GB/s	15,754 GB/s
4.0	2017	1,969 GB/s	31,508 GB/s
5.0	2019	3,938 GB/s	63,015 GB/s

PCI Express (wewnętrzny, szeregowy)

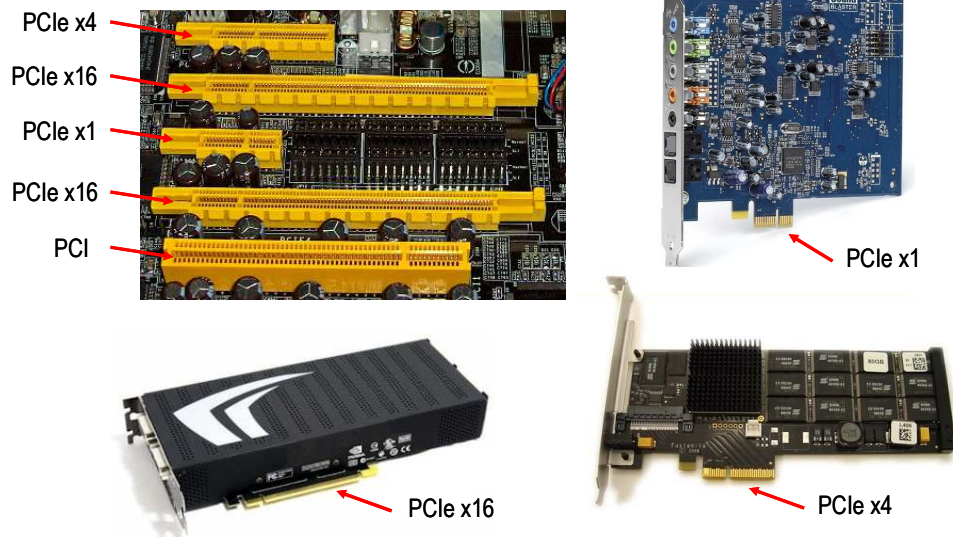

M.2 (wewnętrzny, szeregowy)

- inna nazwa: NGFF - Next Generation Form Factor
- złącze kart rozszerzeń zastępujące interfejs mSATA
- prędkość transmisji: 4 GB/s, 8 GB/s

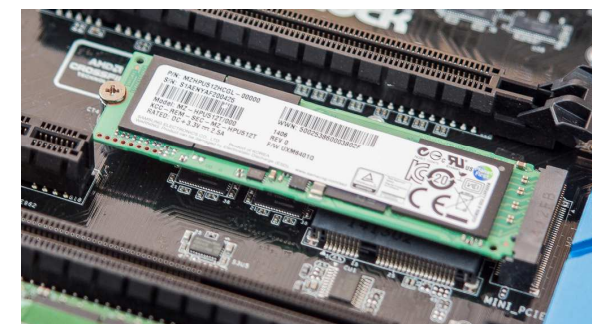

Interfejsy sprzętowe komputera

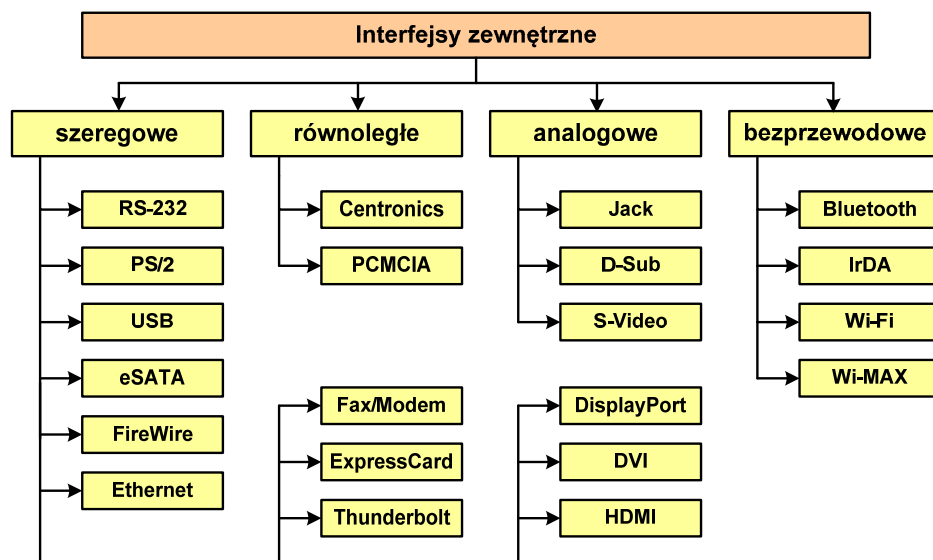

RS-232 (zewnętrzny, szeregowy)

- **RS-232** (Recommended Standard 232)
- 1962 rok
- magistrala przeznaczona do szeregowej transmisji danych
- najbardziej popularna wersja standardu: RS-232C
- przepustowość: do 115,2 kbit/s
- długość magistrali: do ok. 15 m
- w architekturze PC przewidziano obecność do 4 portów COM (COM1-COM4)
- zastosowania: mysz komputerowa, modemy, telefony komórkowe, łączenie dwóch komputerów kablem, starsze drukarki, tunery satelitarne, programowanie układów logicznych
- obecnie zastąpiona przez USB

RS-232

(zewnątrzny, szeregowy)



DE-9 (gniazdo męskie)



DB-25 (gniazdo żeńskie)



DE-9 (wtyk żeński)



DB-25 (wtyk męski)

USB

(zewnątrzny, szeregowy)

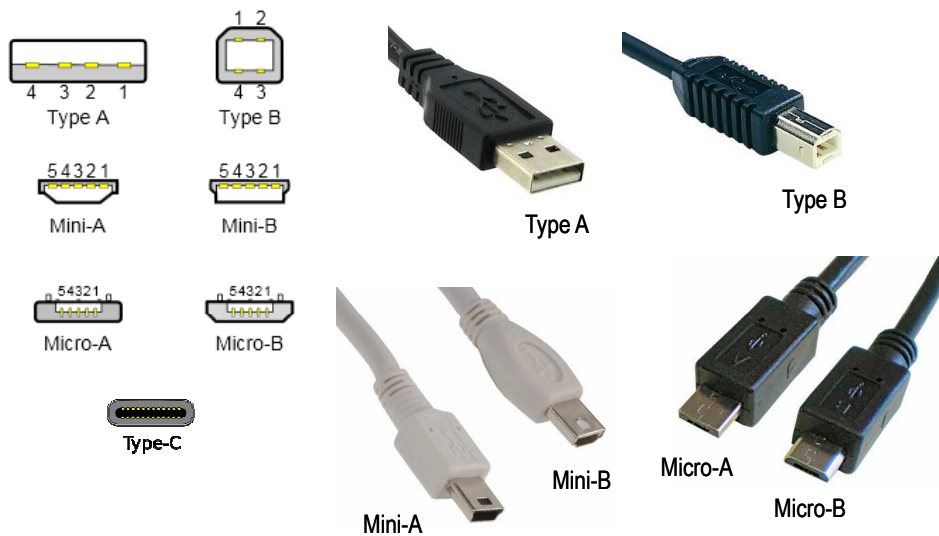

USB

(zewnątrzny, szeregowy)

- **USB** (Universal Serial Bus)
- port komunikacyjny zastępujący stare porty szeregowy i równoległy
- zastosowanie: kamery i aparaty cyfrowe, telefony komórkowe, dyski, modemy, skanery, myszki, klawiatury, pen-drive'y, ...
- w systemie Windows obsługa USB od Windows 95 OSR2

Wersja	Przepustowość	Rok	Zasilanie	Przewód
USB 1.1 (Low Speed)	do 1,5 Mbit/s	1998	5 V, 500 mA	3 m
USB 1.1 (Full Speed)	do 12 Mbit/s	1998	5 V, 500 mA	5 m
USB 2.0 (Hi-Speed)	do 480 Mbit/s	2000	5 V, 500 mA	5 m
USB 3.0 (SuperSpeed)	do 4,8 Gbit/s	2008	5 V, 900 mA	3 m
USB 3.1 (SuperSpeed+)	do ok.10 Gbit/s	2014	5 V, 2 A	1 m
USB 3.2	do ok. 20 Gbit/s	2017	5 V	1 m

USB

(zewnątrzny, szeregowy)

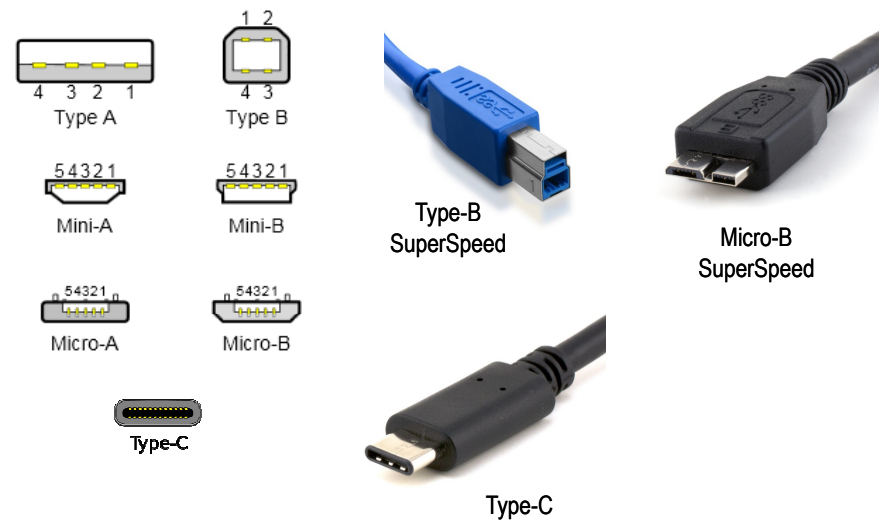

Ethernet (zewnątrzny, szeregowy)

- **8P8C (8 Position 8 Contact)** - ośmiostykowe złącze wykorzystywane w sprzęcie komputerowym i telekomunikacyjnym
- nazywane RJ-45

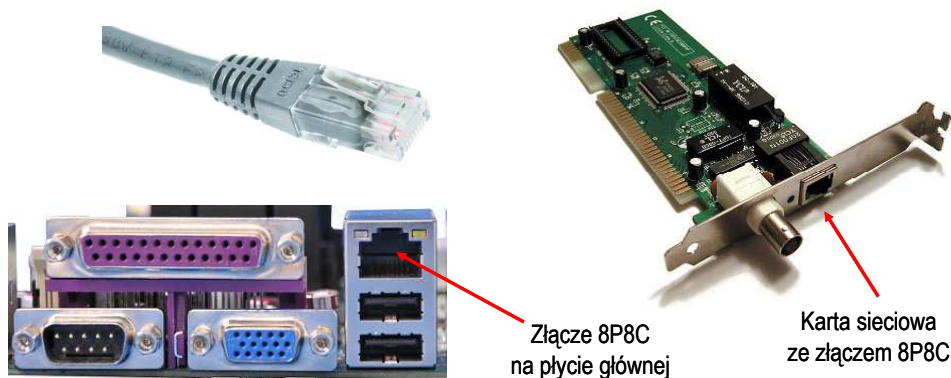

Thunderbolt (zewnątrzny, szeregowy)

- interfejs do podłączania urządzeń zewnętrznych
- w założeniu ma zastąpić USB, FireWire, HDMI
- opracowanie - 2009 rok, pierwsze urządzenia - 2011 rok
- Intel, Apple Inc.
- przepustowość: 10 Gbit/s (Thunderbolt 1), 20 Gbit/s (Thunderbolt 2), 40 Gbit/s (Thunderbolt 3)



DVI (zewnątrzny, szeregowy)

- **DVI (Digital Visual Interface)** - standard złącza pomiędzy kartą graficzną a monitorem komputera
- wersje:
 - **DVI-I** - przesyła dane cyfrowe i analogowe
 - **DVI-D** - przesyła dane cyfrowe
 - **DVI-A** - przesyła dane analogowe

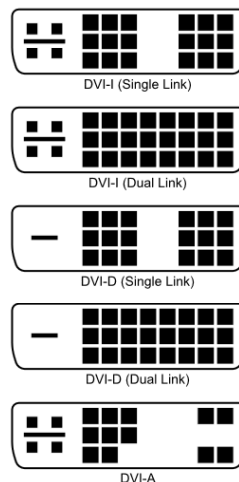
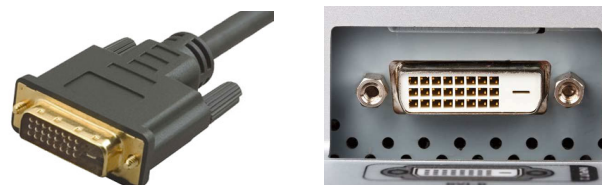

HDMI (zewnątrzny, szeregowy)

- **HDMI (High Definition Multimedia Interface)** - interfejs do przesyłania cyfrowe, nieskompresowanego sygnału audio i wideo
- wrzesień 2003 r.
- wersje:
 - 1.0, 1.1, 1.2, 1.3, 1.4
 - 2.0, 2.0a, 2.0b (4096x2160p60)
 - 2.1 (2017 r., 48 Gb/s, 7680x4320p120)



IEEE 1284 (zewnątrzny, równoległy)

- port równoległy wykorzystywany do podłączenia urządzeń peryferyjnych (drukarki, skanery, plotery)
- nazywany **portem równoległym** lub **LPT** (Line Print Terminal)
- standard IEEE 1284 został opracowany w 1994 roku
- zapewnia kompatybilność z używanym w latach 70-tych jednokierunkowym portem **Centronics**
 - LPT1, I/O Port 0x378, IRQ7 + LPT2, I/O Port 0x278, IRQ5
- protokoły transmisji danych (wybrane):
 - SPP** (Standard Parallel Port) - tryb kompatybilności z Centronics, możliwość transmisji dwukierunkowej, transfer do 150 kb/s, obsługa za pomocą przerwań
 - EPP** (Enhanced Parallel Port) - sprzętowo ustalone parametry transmisji (automatycznie), brak kanału DMA
 - ECP** (Extended Capability Port) - używa DMA, transfer do 2 Mb/s

Ogólna struktura systemu komputerowego

- Komputer tworzą cztery główne składniki:
 - procesor** (jednostka centralna, CPU) - steruje działaniem komputera i realizuje przetwarzanie danych
 - pamięć główna** - przechowuje dane
 - wejście-wyjście** - przenosi dane między komputerem a jego otoczeniem zewnętrznym
 - połączenia systemu** - mechanizmy zapewniające komunikację między składnikami systemu

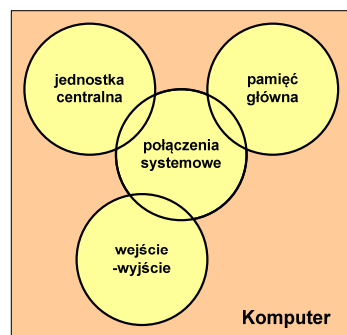

IEEE 1284 (zewnątrzny, równoległy)



Port równoległy w laptopie



DB-25



Port równoległy na płycie głównej

Ogólna struktura procesora

- Główne składniki strukturalne procesora to:
 - jednostka sterująca** - steruje działaniem procesora i pośrednio całego komputera
 - jednostka arytmetyczno-logiczna (ALU)** - realizuje przetwarzanie danych przez komputer
 - rejstry** - realizują wewnętrzne przechowywanie danych w procesorze
 - połączenia procesora** - wszystkie mechanizmy zapewniające komunikację między jednostką sterującą, ALU i rejestrami.

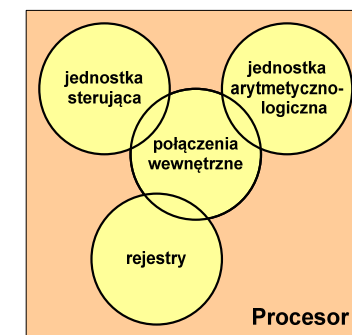

Działanie komputera

- Podstawowe zadanie komputera to wykonywanie **programu**
- Program składa się z **rozkazów** przechowywanych w pamięci
- Rozkazy są przetwarzane w dwu krokach:

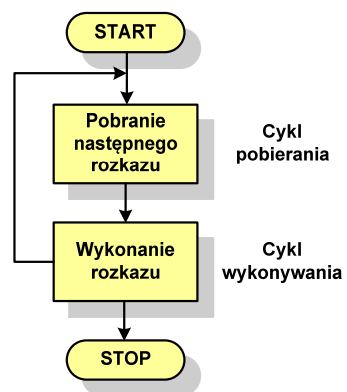

- **Cykl pobierania** (ang. fetch):
 - odczytanie rozkazu z pamięci
 - licznik rozkazów (PC) lub wskaźnik instrukcji (IP) określa, który rozkaz ma być pobrany
 - jeśli procesor nie otrzyma innego polecenia, to inkrementuje licznik PC po każdym pobraniu rozkazu.

Działanie komputera

- Podstawowe zadanie komputera to wykonywanie **programu**
- Program składa się z **rozkazów** przechowywanych w pamięci
- Rozkazy są przetwarzane w dwu krokach:

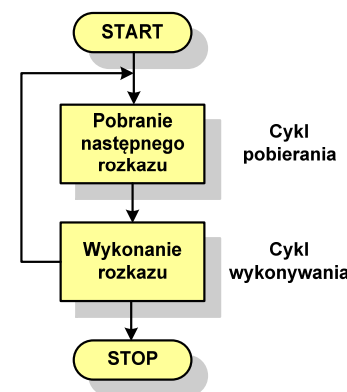



- **Cykl wykonywania** (ang. execution):
 - pobrany rozkaz jest umieszczany w rejestrze rozkazu (IR)
 - rozkaz określa działania, które ma podjąć procesor
 - procesor interpretuje rozkaz i przeprowadza wymagane operacje.

Działanie komputera

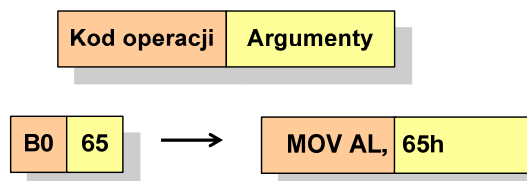
- Rozkaz:
 - przechowywany jest w postaci **binarnej**
 - ma określony **format**
 - używa określonego **trybu adresowania**
- **Format** - sposób rozmieszczenia informacji w kodzie rozkazu
- Rozkaz zawiera:
 - **kod operacji** (rodzaj wykonywanej operacji)
 - **argumenty** (lub adresy argumentów) wykonywanych operacji

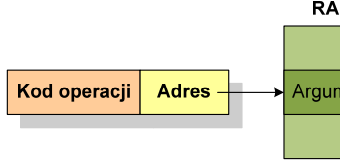

Działanie komputera

- **Tryb adresowania** - sposób określania miejsca przechowywania argumentów rozkazu (operandów)
- Przykładowe rodzaje adresowania:
 - **natychmiastowe** - argument znajduje się w kodzie rozkazu
 
 - **bezpośrednie** - kod rozkazu zawiera adres komórki pamięci, w której znajduje się argument
 
 - **rejestrowe** - kod rozkazu zawiera oznaczenie rejestru, w którym znajduje się argument
 

Program w asemblerze

```
.model SMALL
.286
.stack 100h
.code
start:
    jmp begin

handler:
    pusha
    push ds
    pop ds
    popa
    iret

begin:
    mov ax, 0000h
    mov ds, ax
    mov di, 0070h
    lea ax, handler
```

```
cli
mov [di], ax
mov [di+2], cs
sti
mov ax, 3100h
mov dx, (offset begin - offset handler)
inc dx
int 21h
end
start
```

Działanie komputera - przerwania

- Wykonywanie kolejnych rozkazów przez procesor może zostać przerwane poprzez wystąpienie tzw. **przerwania (interrupt)**
- Przerwanie jest to **sygnał** pochodzący od sprzętu lub oprogramowania informujący procesor o wystąpieniu jakiegoś zdarzenia (np. wciśnięcie klawisza na klawiaturze)
- Bez przerwania procesor musiałby ciągle kontrolować wszystkie urządzenia zewnętrzne, np. klawiatura, port szeregowy
- Każde przerwanie posiada procedurę obsługi przerwania, która jest wykonywana w momencie jego wystąpienia
- Adresy procedur obsługi przerwania zapisane są w tablicy wektorów przerwania

Działanie komputera - przerwania

- Implementacja przerwania wymaga dodania cyklu przerwania do cyklu rozkazu

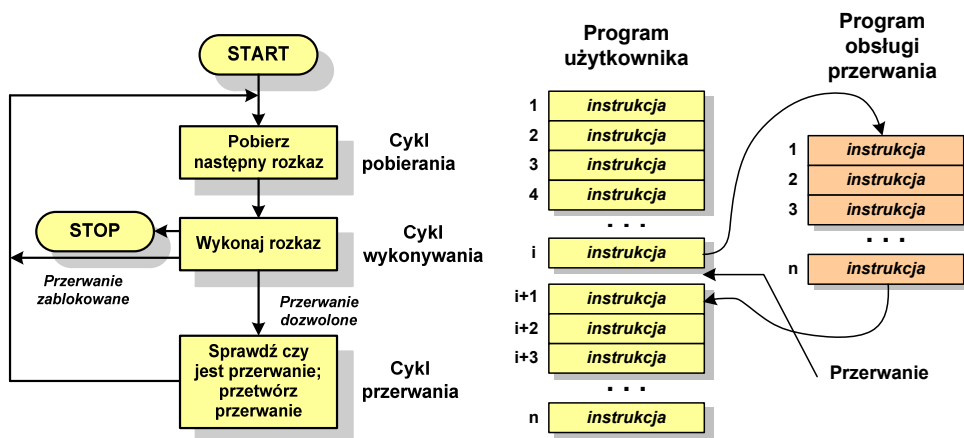

Rodzaje przerwania

- **Sprzętowe**
 - **zewnętrzne** - sygnały pochodzące z urządzeń zewnętrznych i służące do komunikacji z nimi, np. 08H - zegar, 09h - klawiatura
 - **wewnętrzne** - wywoływane przez procesor w celu zasygnalizowania sytuacji wyjątkowych (faults, traps, aborts)
- **Programowe**
 - instrukcje programu wywołują przerwanie - tym samym wykonywana jest procedura obsługi przerwania
 - służą głównie do komunikacji z systemem operacyjnym (DOS - 21h, Windows - 2h, Linux - 80h)

Magistrala

- Najczęściej stosowana struktura połączeń to **magistrala**, składająca się z wielu linii komunikacyjnych, którym przypisane jest określone znaczenie i określona funkcja

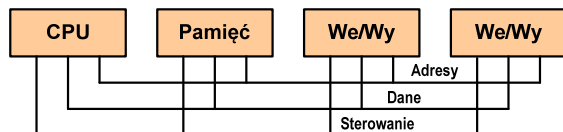

- linie danych (szyna danych)** - przenoszą dane między modułami systemu, liczba linii określa szerokość szyny danych (8, 16, 32, 64 bity)
- linie adresowe** - służą do określania źródła i miejsca przeznaczenia danych przesyłanych magistralą; liczba linii adresowych określa maksymalną możliwą pojemność pamięci systemu
- linie sterowania** - służą do sterowania dostępem do linii danych i linii adresowych

Intel 8086

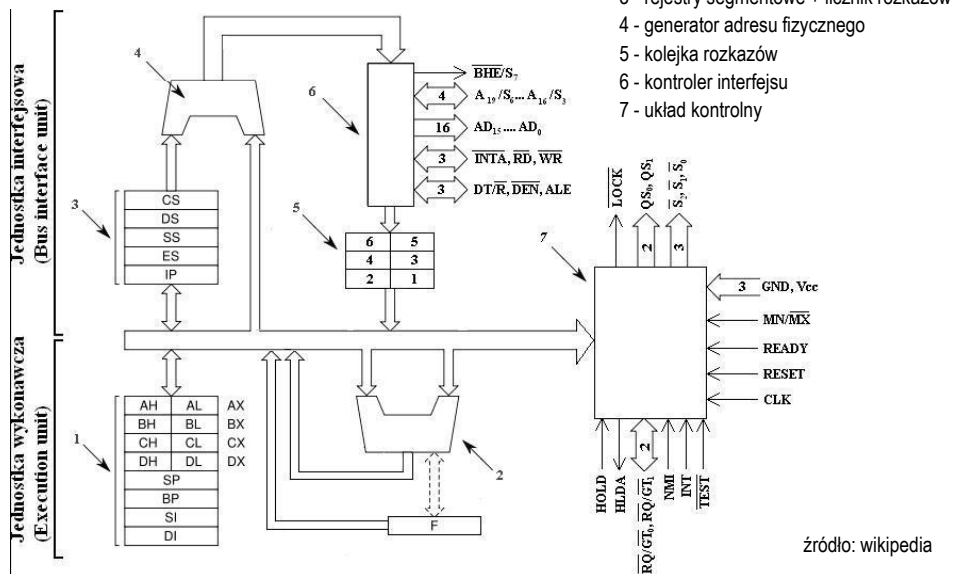

źródło: wikipedia

Intel 8086

- 1978 rok
- Procesor 16-bitowy
- 16-bitowa magistrala danych
- 20-bitowa magistrala adresowa
- Adresowanie do 1 MB pamięci
- Częstotliwość: 10 MHz
- Multipleksowane magistrale: danych i adresowa
- Litografia: 3 μ m

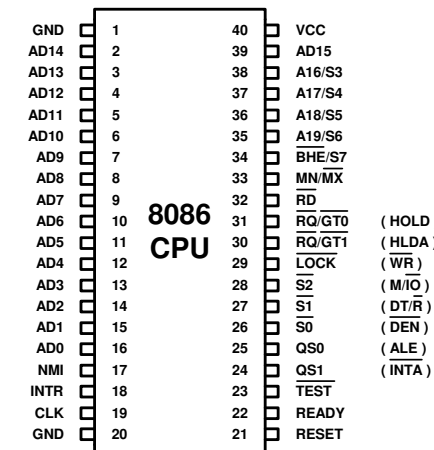

Systemy pamięci komputerowych

- W systemach komputerowych nie stosuje się jednego typu pamięci, ale **hierarchię pamięci**

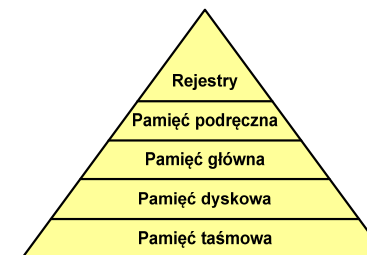

- Rozpatrując hierarchię od góry do dołu obserwujemy zjawiska:
 - malejący koszt na bit
 - rosnąca pojemność
 - rosnący czas dostępu
 - malejącą częstotliwość dostępu do pamięci przez procesor

Półprzewodnikowa pamięć główna

- **RAM** (Random Access Memory) - pamięć o dostępie swobodnym
 - odczyt i zapis następuje za pomocą sygnałów elektrycznych
 - pamięć ulotna - po odłączeniu zasilania dane są traczone
 - **DRAM** - pamięć dynamiczna:
 - przechowuje dane podobnie jak kondensator ładunek elektryczny
 - wymaga operacji odświeżania
 - jest mniejsza, gęściej upakowana i tańsza niż pamięć statyczna
 - stosowana jest do budowy głównej pamięci operacyjnej komputera
 - **SRAM** - pamięć statyczna:
 - przechowuje dane za pomocą przerzutnikowych konfiguracji bramek logicznych
 - nie wymaga operacji odświeżania
 - jest szybsza i droższa od pamięci dynamicznej
 - stosowana jest do budowy pamięci podręcznej

Pamięć podręczna (cache)

- Dodatkowa, szybka pamięć (SRAM) umieszczana pomiędzy procesorem a pamięcią główną
- Zastosowanie pamięci podręcznej ma na celu przyspieszenie dostępu procesora do pamięci głównej

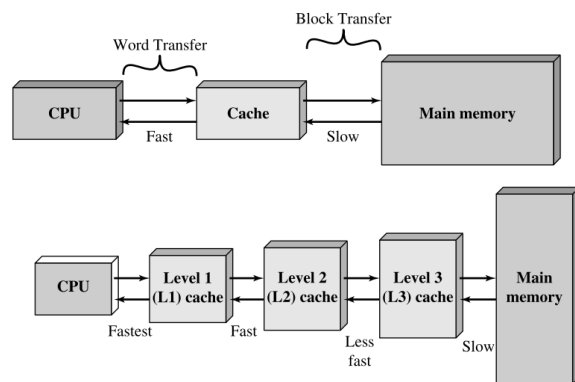

Półprzewodnikowa pamięć główna

- **ROM** (ang. Read-Only Memory) - pamięć stała
 - pamięć o dostępie swobodnym przeznaczona tylko do odczytu
 - dane są zapisywane podczas procesu wytwarzania, pamięć nieulotna
- **PROM** (ang. Programmable ROM) - programowalna pamięć ROM
 - pamięć nieulotna, może być zapisywana tylko jeden raz
 - zapis jest realizowany elektrycznie po wyprodukowaniu
- **EPROM** - pamięć wielokrotnie programowalna, kasowanie następuje przez naświetlanie promieniami UV
- **EEPROM** - pamięć kasowana i programowana na drodze elektrycznej
- **Flash** - rozwinięcie koncepcji pamięci EEPROM, możliwe kasowanie i programowanie bez wymontowywania pamięci z urządzenia

Algorytm - definicje

Definicja 1

- Skończony, uporządkowany ciąg jasno zdefiniowanych czynności, koniecznych do wykonania pewnego zadania

Definicja 2

- Opis rozwiązania problemu wyrażony za pomocą operacji zrozumiałych i możliwych do zrealizowania przez wykonawcę

Definicja 3

- Ścisłe określona procedura obliczeniowa, która dla właściwych danych wejściowych zwraca żądane dane wyjściowe zwane wynikiem działania algorytmu

Definicja 4

- Metoda rozwiązania zadania

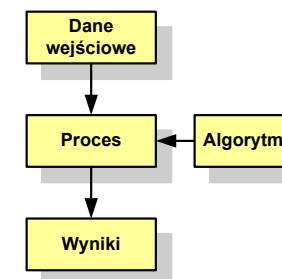

Algorytmy

- Słowo „algorytm” pochodzi od nazwiska matematyka perskiego z IX wieku - Muhammada ibn-Musy **al-Chuwarizmiego** (po łacinie pisanego jako **Algorismus**)
- Badaniem algorytmów zajmuje się **algorytmika**
- „Przetłumaczenie” algorytmu na wybrany język programowania:
 - **implementacja** algorytmu
 - **kodowanie** algorytmu
- Sposoby opisu algorytmów
 - opis słowny w języku naturalnym lub lista kroków (opis w punktach)
 - schemat blokowy
 - pseudokod (nieformalna odmiana języka programowania)
 - wybrany język programowania

Opis słowny algorytmu

- Podanie kolejnych czynności, które należy wykonać, aby otrzymać oczekiwany efekt końcowy
- Przypomina przepis kulinarny z książki kucharskiej lub instrukcję obsługi urządzenia, np.

Algorytm: Tortilla („Podróże kulinarne” R. Makłowicza)

Dane wejściowe: 0,5 kg ziemniaków, 100 g kiełbasy Chorizo, 8 jajek

Dane wyjściowe: gotowa Tortilla

Opis algorytmu: Ziemniaki obrać i pokroić w plasterki. Kiełbasę pokroić w plasterki. Ziemniaki wrzucić na gorącą oliwę na patelni i przyrumienić z obu stron. Kiełbasę wrzucić na gorącą oliwę na patelni i przyrumienić z obu stron. Ubić jajka i dodać do połączonych ziemniaków i kiełbasy. Dodać sól i pieprz. Usmażyć z obu stron wielki omlet nadziewany chipsami ziemniaczanymi z kiełbaską.

Lista kroków

- Uporządkowany opis wszystkich czynności, jakie należy wykonać podczas realizacji algorytmu
- **Krok** jest to pojedyncza czynność realizowana w algorytmie
- Kroki w algorytmie są numerowane, operacje wykonywane są zgodnie z rosnącą numeracją kroków
- Jedynym odstępstwem od powyższej reguły są operacje skoku (warunkowe lub bezwarunkowe), w których jawnie określa się numer kolejnego kroku
- **Przykład** (instrukcja otwierania wózka-specerówki):
 - Krok 1:** Zwolnij element blokujący wózek
 - Krok 2:** Rozkładaj wózek w kierunku kółek
 - Krok 3:** Naciskając nogą dolny element blokujący aż do zatrzaśnięcia, rozłóż wózek do pozycji przewozowej

Schemat blokowy

- Zawiera plan algorytmu przedstawiony w postaci graficznej
- Na schemacie umieszczane są **bloki** oraz **linie przepływu** (strzałki)
- Blok zawiera informację o wykonywanej operacji
- Linie przepływu (strzałki) określają kolejność wykonywania bloków algorytmu
- Przykład: wyznaczenie roku urodzenia na podstawie wieku (**algorytm liniowy**)

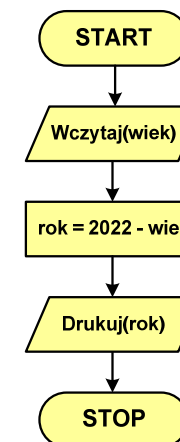

Schemat blokowy - symbole graficzne

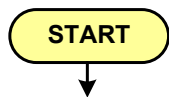

- **blok startowy**, początek algorytmu
- wskazuje miejsce rozpoczęcia algorytmu
- ma jedno wyjście
- może występować tylko jeden raz

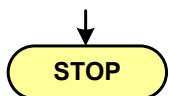

- **blok końcowy**, koniec algorytmu
- wskazuje miejsce zakończenia algorytmu
- ma jedno wejście
- musi występować przynajmniej jeden raz

Schemat blokowy - symbole graficzne

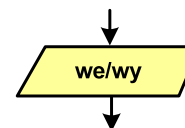

- **blok wejścia-wyjścia**
- poprzez ten blok wprowadzane są (czytane) dane wejściowe i wyprowadzane (zapisywane) wyniki
- ma jedno wejście i jedno wyjście

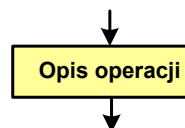

- **blok wykonawczy**, blok funkcyjny, opis procesu
- zawiera jedno lub kilka poleceń (elementarnych instrukcji) wykonywanych w podanej kolejności
- instrukcją może być np. operacja arytmetyczna, podstawienie
- ma jedno wejście i jedno wyjście

Schemat blokowy - symbole graficzne



- **blok warunkowy** (decyzyjny, porównujący)
- wewnątrz bloku umieszcza się warunek logiczny
- na podstawie warunku określana jest tylko jedna droga wyjściowa
- połączenia wychodzące z bloku:
 - **T** lub **TAK** - gdy warunek jest prawdziwy
 - **N** lub **NIE** - gdy warunek nie jest prawdziwy
- wyjścia mogą być skierowane na boki lub w dół

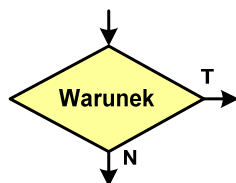
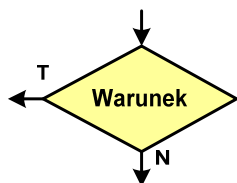
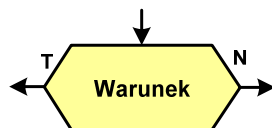

Schemat blokowy - symbole graficzne

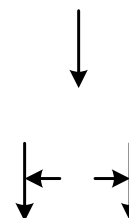

- **linia przepływu**, połączenie, linia
- występuje w postaci linii zakończonej strzałką
- określa kierunek przemieszczania się po schemacie
- łączy inne bloki występujące na schemacie
- linie pochodzące z różnych części algorytmu mogą zbiegać się w jednym miejscu

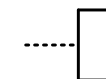

- **komentarz**
- dodanie do schematu dodatkowego opisu

Pseudokod i język programowania

Pseudokod:

- Pseudokod (pseudojęzyk) - uproszczona wersja języka programowania
- Często zawiera zwroty pochodzące z języków programowania
- Zapis w pseudokodzie może być łatwo przetłumaczony na wybrany język programowania

Opis w języku programowania:

- Zapis programu w konkretnym języku programowania
- Stosowane języki: Pascal, C, C++, Matlab, Python (kiedyś - Fortran, Basic)

Algorytm Euklidesa - lista kroków

Dane wejściowe: niezerowe liczby naturalne a i b

Dane wyjściowe: $NWD(a,b)$

Kolejne kroki:

1. Czytaj liczby a i b
2. Dopóki a i b są większe od zera, powtarzaj **krok 3**, a w przeciwnym przypadku przejdź do **kroku 4**
3. Jeśli a jest większe od b , to weź za a resztę z dzielenia a przez b , w przeciwnym przypadku weź za b resztę z dzielenia b przez a
4. Przyjmij jako największy wspólny dzielnik tę z liczb a i b , która pozostała większa od zera
5. Drukuj $NWD(a,b)$

Największy wspólny dzielnik - algorytm Euklidesa

- NWD - największa liczba naturalna dzieląca (bez reszty) dwie (lub więcej) liczby całkowite

$$NWD(1675,3752) = ?$$

Algorytm Euklidesa - przykład

a	b	Dzielenie większej liczby przez mniejszą	Zamiana
1675	3752	$b/a = 3752/1675 = 2$ reszta 402	$b = 402$
1675	402	$a/b = 1675/402 = 4$ reszta 67	$a = 67$
67	402	$b/a = 402/67 = 6$ reszta 0	$b = 0$
67	0	KONIEC	

$$NWD(1675,3752) = 67$$

Algorytm Euklidesa - schemat blokowy

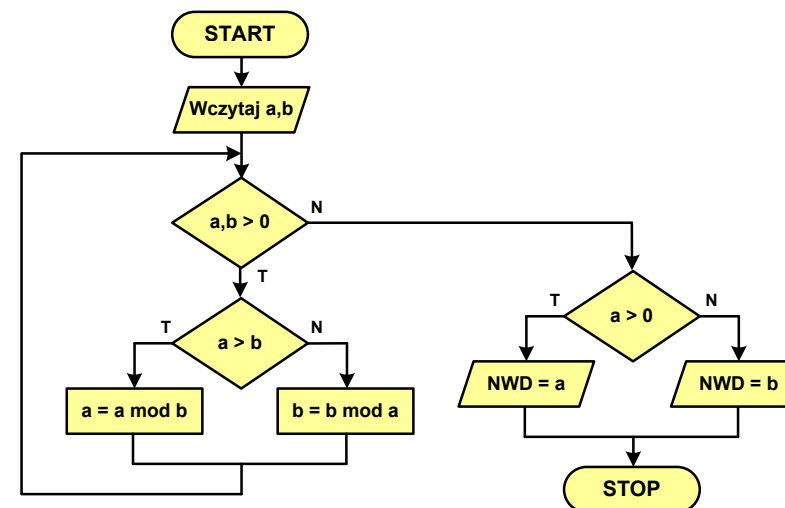

Algorytm Euklidesa - pseudokod

```
NWD(a,b)
while a>0 i b>0
do if a>b
    then a ← a mod b
    else b ← b mod a
if a>0
then return a
else return b
```

Algorytm Euklidesa - język programowania (C)

```
#include <stdio.h>
int main(void)
{
    int a = 1675, b = 3752, NWD;
    while (a>0 && b>0)
        if (a>b)
            a = a % b;
        else
            b = b % a;
    if (a>0)
        NWD = a;
    else
        NWD = b;
    printf("NWD = %d\n", NWD);
}
```

Wartość bezwzględna liczby - schemat blokowy

$$|x| = \begin{cases} x & \text{dla } x \geq 0 \\ -x & \text{dla } x < 0 \end{cases}$$

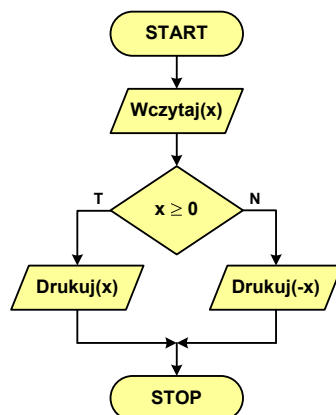
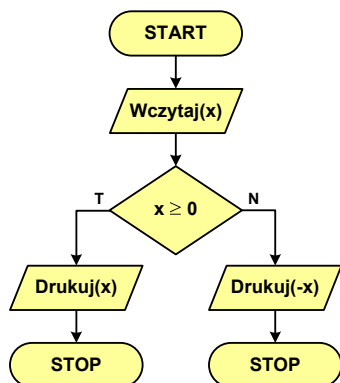

Równanie kwadratowe - schemat blokowy

$$ax^2 + bx + c = 0$$

$$\Delta = b^2 - 4ac$$

$$\Delta > 0:$$

$$x_1 = \frac{-b - \sqrt{\Delta}}{2a}, \quad x_2 = \frac{-b + \sqrt{\Delta}}{2a}$$

$$\Delta = 0:$$

$$x_1 = x_2 = \frac{-b}{2a}$$

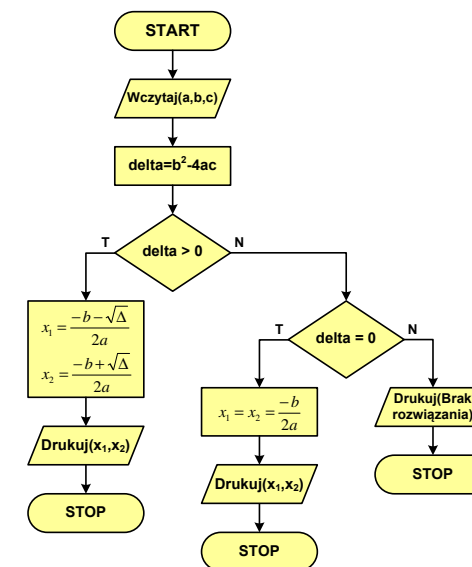

Rekurencja

- **Rekurencja** lub **rekursja** - jest to odwoływanie się funkcji lub definicji do samej siebie
- Rozwiązanie danego problemu wyraża się za pomocą rozwiązań tego samego problemu, ale dla danych o mniejszych rozmiarach
- W matematyce mechanizm rekurencji stosowany jest do definiowania lub opisywania algorytmów

- Silnia:

$$n! = \begin{cases} 1 & \text{dla } n = 0 \\ n(n-1)! & \text{dla } n \geq 1 \end{cases}$$

```
int silnia(int n)
{
    return n==0 ? 1 : n*silnia(n-1);
}
```

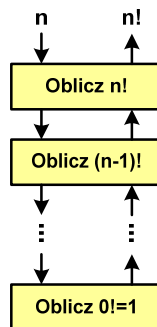

Rekurencja - ciąg Fibonacciego

$$F_n = \begin{cases} 0 & \text{dla } n = 0 \\ 1 & \text{dla } n = 1 \\ F_{n-1} + F_{n-2} & \text{dla } n > 1 \end{cases}$$

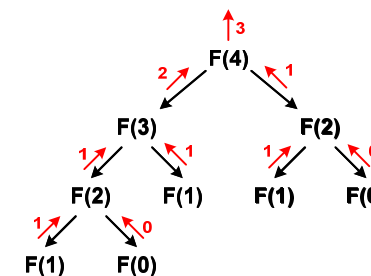

```
int F(int n)
{
    if (n==0) return 0;
    else
        if (n==1) return 1;
        else
            return F(n-1) + F(n-2);
}
```

Złożoność obliczeniowa

- W celu rozwiązania danego problemu obliczeniowego szukamy algorytmu najbardziej **efektywnego** czyli:
 - najszybszego (najkrótszy czas otrzymania wyniku)
 - o możliwie małym zapotrzebowaniu na pamięć
- **Problem:** Jak ocenić, który z dwóch różnych algorytmów rozwiązujących to samo zadanie jest efektywniejszy?
- Do oceny efektywności służy **złożoność obliczeniowa algorytmu** (**koszt algorytmu**) czyli ilość zasobów potrzebnych do jego działania (czas, pamięć)
- Miarą złożoności **czasowej** jest liczba podstawowych (dominujących) operacji (porównanie, podstawienie, operacja arytmetyczna) - pozostałe operacje są pomijane
- Miarą złożoności **pamięciowej** jest liczba wykorzystanych komórek pamięci (bajty lub liczba zmiennych określonego typu)

Złożoność obliczeniowa

- Złożoność obliczeniowa algorytmu jest **funkcją** opisującą zależność między **liczbą danych** a **liczbą operacji** wykonywanych przez ten algorytm
- W praktyce stosuje się oszacowanie powyższej funkcji - są to tzw. notacje (klasy złożoności):
 - O (duże O) - najbardziej popularna
 - Ω (omega)
 - Θ (theta)

Notacja O („duże O”)

- Wyraża złożoność matematyczną algorytmu
- Do wyznaczenia złożoności bierze się pod uwagę liczbę dominujących operacji wykonywanych w algorytmie
- Przykład zapisu: $O(n^2)$
 - po literze O występuje wyrażenie w nawiasach zawierające literę n, która oznacza liczbę elementów, na których działa algorytm
- W funkcji opisującej złożoność bierze się pod uwagę tylko najistotniejszy składnik, np.
 $f(n) = n^2 + 2n \rightarrow O(n^2)$ $f(n) = n^2 + n - 5 \rightarrow O(n^2)$
- W powyższych przykładach dla dużego n wpływ składnika liniowego i stałego na wartość funkcji jest nieistotny w porównaniu ze składnikiem głównym n^2

Notacja O („duże O”)

- Porównanie najczęściej występujących złożoności:

Elementy (n)	$O(\log n)$	$O(n)$	$O(n \log n)$	$O(n^2)$	$O(n^3)$	$O(2^n)$
10	3	10	33	100	1 000	1024
100	7	100	664	10 000	1 000 000	$1,27 \cdot 10^{30}$
1 000	10	1 000	9 966	1 000 000	10^9	$1,07 \cdot 10^{301}$
10 000	13	10 000	132 877	10^8	10^{12}	$1,99 \cdot 10^{3010}$

- $O(\log n)$ - logarytmiczna (np. przeszukiwanie binarne)
- $O(n)$ - liniowa (np. porównywanie łańcuchów znaków)
- $O(n \log n)$ - liniowo-logarytmiczna (np. sortowanie szybkie)
- $O(n^2)$ - kwadratowa (np. proste algorytmy sortowania)
- $O(n^3)$ - sześcienna (np. mnożenie macierzy)
- $O(2^n)$ - wykładnicza (np. problem komiwojażera)

Koniec wykładu nr 7

Dziękuję za uwagę!