

# Informatyka 1 (ES1F1002)

---

Politechnika Białostocka - Wydział Elektryczny  
Elektrotechnika, semestr I, studia stacjonarne I stopnia  
Rok akademicki 2024/2025

**Wykład nr 11 (20.12.2024)**

dr inż. Jarosław Forenc

# Plan wykładu nr 11

- Struktury
  - deklaracja struktury i zmiennej strukturalnej
  - odwołania do pól struktury, inicjalizacja zmiennej strukturalnej
  - złożone deklaracje struktur
- Pola bitowe, unie
- Wskaźniki
  - deklaracja, przypisanie wartości
  - związek z tablicami, operacje na wskaźnikach
- Dynamiczny przydział pamięci
  - funkcje calloc, malloc, free
  - przydział pamięci na strukturę, wektor i macierz

# Struktury w języku C

- **Tablica** - ciągły obszar pamięci zawierający elementy tego samego typu

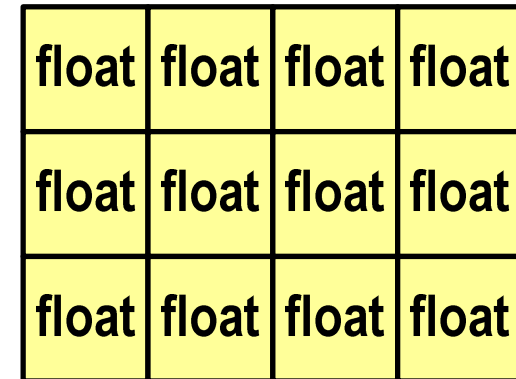
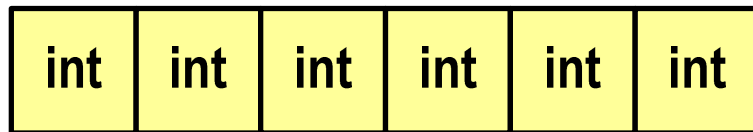

- **Struktura** - zestaw elementów różnych typów, zgrupowanych pod jedną nazwą

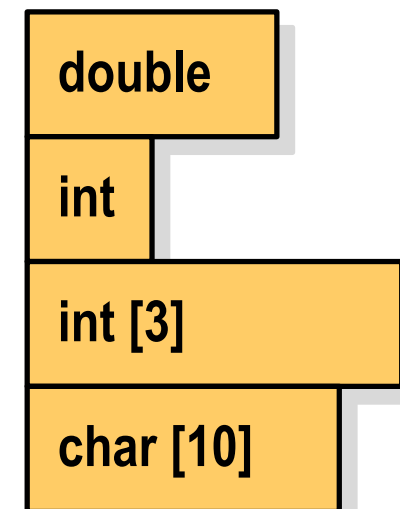

# Deklaracja struktury

```
struct nazwa
{
    opis_pola_1;
    opis_pola_2;
    ...
    opis_pola_n;
};
```

```
struct punkt
{
    int x;
    int y;
};
```

- Elementy struktury to **pola** (dane, komponenty, składowe) struktury
- Deklaracje pól mają taką samą postać jak deklaracje zmiennych
- Deklarując strukturę tworzymy nowy typ danych (**struct punkt**), którym można posługiwać się tak samo jak każdym innym typem standardowym

## Deklaracja struktury

```
struct osoba
{
    char imie[15];
    char nazwisko[20];
    int wiek, waga;
};
```

```
struct zesp
{
    float Re, Im;
};
```

- Deklaracja struktury nie tworzy obiektu (nie przydziela pamięci na pola struktury)
- Zapisanie danych do struktury wymaga zdefiniowania **zmiennej strukturalnej**

# Deklaracja zmiennej strukturalnej

```
#include <stdio.h>

struct osoba
{
    char imie[15];
    char nazwisko[20];
    int wiek, waga;
} Kowal ;

int main(void)
{
    struct osoba Nowak ;
    ...
}
```

- **Kowal, Nowak** - zmienne typu **struct osoba**

**Kowal**

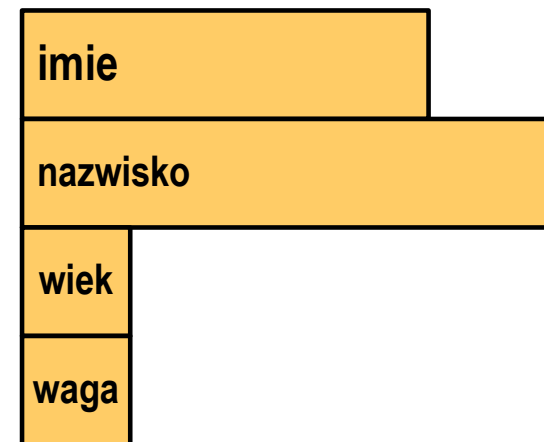

**Nowak**

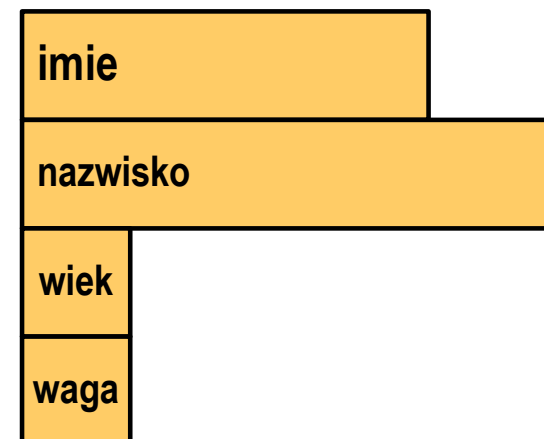

## Odwołania do pól struktury

- Dostęp do pól struktury możliwy jest dzięki konstrukcji typu:

```
nazwa_zmiennej_strukturalnej.nazwa_pola
```

- Operator `.` nazywany jest **operatorem bezpośredniego wyboru pola**
- Zapisanie wartości do pól zmiennej **Nowak** ma postać

```
Nowak.wiek = 25;  
strcpy(Nowak.imie, "Jan");
```

- Wyrażenie **Nowak.wiek** traktowane jest jak zmienna typu **int**, zaś wyrażenie **Nowak.imie** traktowane jest jak łańcuch znaków

```
printf("%s - wiek %d\n", Nowak.imie, Nowak.wiek);  
scanf("%d", &Nowak.wiek);  
gets(Nowak.imie);
```

## Struktury - przykład (osoba)

```
#include <stdio.h>

struct osoba
{
    char imie[15];
    char nazwisko[20];
    int  wiek;
};

int main(void)
{
    struct osoba Nowak;
```



## Struktury - przykład (osoba)

```
printf("Imie:      ");  
gets(Nowak.imie);  
  
printf("Nazwisko: ");  
gets(Nowak.nazwisko);  
  
printf("Wiek:      ");  
scanf("%d", &Nowak.wiek);  
  
printf("%s %s, wiek: %d\n", Nowak.imie,  
      Nowak.nazwisko, Nowak.wiek);  
  
return 0;  
}
```

```
Imie:      Jan  
Nazwisko:  Nowak  
Wiek:      22  
Jan Nowak, wiek: 22
```

## Struktury w języku C

- **Inicjalizacja** może dotyczyć tylko zmiennych strukturalnych, nie można inicjalizować pól w deklaracji struktury

```
struct osoba
{
    char imie[15], nazwisko[20];
    int wiek, waga;
};
```

```
struct osoba Nowak = {"Jan", "Nowak", 25, 74};
```

- Do zmiennych strukturalnych można stosować **operator =**

```
struct osoba Kowal = {"Ewa", "Kowal", 21, 54};
struct osoba Kowal1;
Kowal1 = Kowal;
```

# Struktury w języku C - przykład (data)

```
#include <stdio.h>

struct date
{
    int day;
    int month;
    int year;
} day1;

int main(void)
{
    struct date day2 = {19, 11, 2018};
}
```

day1

day	?
month	?
year	?

day2

day	19
month	11
year	2018

## Struktury w języku C - przykład (data)

```
day1.day = 1;  
day1.month = 9;  
day1.year = 2018;  
  
printf("Date1: %02d-%02d-%4d\n",  
       day1.day, day1.month, day1.year);  
printf("Date2: %02d-%02d-%4d\n",  
       day2.day, day2.month, day2.year);  
  
return 0;  
}
```

day1

day	1
month	9
year	2018

day2

day	19
month	11
year	2018

```
Date1: 01-09-2018  
Date2: 19-11-2018
```

## Struktury - przykład (miernik)

```
#include <stdio.h>

struct miernik
{
    double k;    // klasa dokładności
    int d;      // liczba działek podziałki
    double Zp;  // zakres pomiarowy
};

int main(void)
{
    // Amperomierz LE-3P
    struct miernik LE3P = {0.5, 60, 12};
    double Dpm, p;
```



## Struktury - przykład (miernik)

```
printf("Amperomierz analogowy LE-3P\n");  
printf("Zakres pomiarowy: %g A\n", LE3P.Zp);  
printf("Liczba dzialek podzialki: %d\n", LE3P.d);  
printf("Klasa dokladnosci: %g\n", LE3P.k);  
printf("-----\n");  
  
printf("Bezwzglydny maksymalny blad pomiaru:\n");  
p = 0.2;  
Dpm = LE3P.Zp*(LE3P.k/100+p/LE3P.d);  
printf("* dla p = %g, Dpm = %g A\n", p, Dpm);  
  
p = 0.5;  
Dpm = LE3P.Zp*(LE3P.k/100+p/LE3P.d);  
printf("* dla p = %g, Dpm = %g A\n", p, Dpm);  
  
return 0;  
}
```

## Struktury - przykład (miernik)

```
printf("Amperomi  
printf("Zakres p  
printf("Liczba d  
printf("Klasa do  
printf("-----  
  
printf("Bezwzgle  
p = 0.2;  
Dpm = LE3P.Zp*(L  
printf("* dla p = %g, Dpm = %g A\n", p, Dpm);  
  
p = 0.5;  
Dpm = LE3P.Zp*(LE3P.k/100+p/LE3P.d);  
printf("* dla p = %g, Dpm = %g A\n", p, Dpm);  
  
return 0;  
}
```

Amperomierz analogowy LE-3P

Zakres pomiarowy: 12 A

Liczba dzialek podziałki: 60

Klasa dokladnosci: 0.5

-----  
Bezwzględny maksymalny bład pomiaru:

\* dla  $p = 0.2$ ,  $Dpm = 0.1$  A

\* dla  $p = 0.5$ ,  $Dpm = 0.16$  A

## Złożone deklaracje struktur

```
struct punkt  
{  
    int x;  
    int y;  
} tab[3];
```

tab

0	x	y
1	x	y
2	x	y

```
tab[0].x = 10;  
tab[0].y = 20;  
tab[1].x = 15;  
...
```

```
struct trojkat  
{  
    int nr;  
    struct punkt A, B, C;  
} Tr1;
```

Tr1

nr		
A	x	y
B	x	y
C	x	y

```
Tr1.nr = 1;  
Tr1.A.x = 10;  
Tr1.A.y = 20;  
Tr1.B.x = 15;  
...
```



## Pola bitowe

- Umożliwiają dostęp do pojedynczych bitów oraz przechowywanie małych wartości zajmujących pojedyncze bity
- Pola bitowe deklarowane są wewnątrz struktur

```
typ id_pola : wielkość_pola;
```

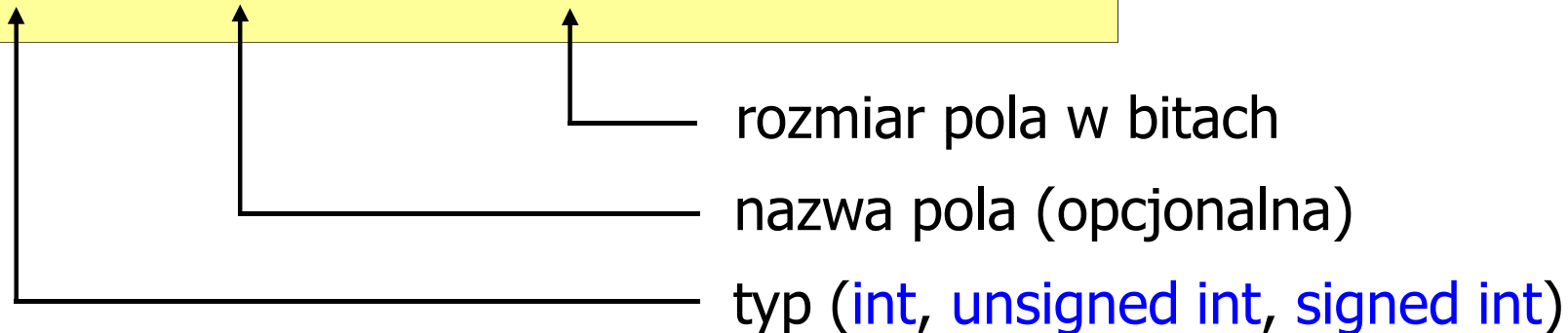

- Wartości zapisane w polach traktowane są jak liczby całkowite
- Zakres wartości pól wynika z `wielkości_pola`

## Pola bitowe

```
struct Bits
{
    unsigned int a : 4;    /* zakres: 0...15 */
    unsigned int b : 2;    /* zakres: 0...3 */
    unsigned int   : 4;
    unsigned int c : 6;    /* zakres: 0...63 */
};
```

- Dostęp do pól bitowych odbywa się na takiej samej zasadzie jak do normalnych pól struktury

```
struct Bits dane;
dane.a = 10;
dane.b = 3;
```

## Pola bitowe

```
struct Bits
{
    unsigned int a : 4;    /* zakres: 0...15 */
    unsigned int b : 2;    /* zakres: 0...3 */
    unsigned int   : 4;
    unsigned int c : 6;    /* zakres: 0...63 */
};
```

- Jeśli pole nie ma nazwy, to nie można się do niego odwoływać
- Pola bitowe nie mają adresów
  - nie można wobec pola bitowego stosować operatora **&** (adres)
  - nie można polu bitowemu nadać wartości funkcją **scanf()**

## Pola bitowe - przykład

```
struct Flags_8086
{
    unsigned int CF : 1;    /* Carry Flag */
    unsigned int   : 1;
    unsigned int PF : 1;    /* Parity Flag */
    unsigned int   : 1;
    unsigned int AF : 1;    /* Auxiliary - Carry Flag */
    unsigned int   : 1;
    unsigned int ZF : 1;    /* Zero Flag */
    unsigned int SF : 1;    /* Signum Flag */
    unsigned int TF : 1;    /* Trap Flag */
    unsigned int IF : 1;    /* Interrupt Flag */
    unsigned int DF : 1;    /* Direction Flag */
    unsigned int OF : 1;    /* Overflow Flag */
};
```

# Unie

- Specjalny rodzaj struktury umożliwiający przechowywanie danych różnych typów w **tym samym obszarze pamięci**
- Do przechowywania wartości w unii należy zadeklarować zmienną

```
union zbior x;
```

```
union zbior  
{  
    char    znak;  
    int     liczba1;  
    double  liczba2;  
};
```

- Zmienna **x** może przechowywać wartość typu **char** lub typu **int** lub typu **double**, ale tylko jedną z nich w danym momencie

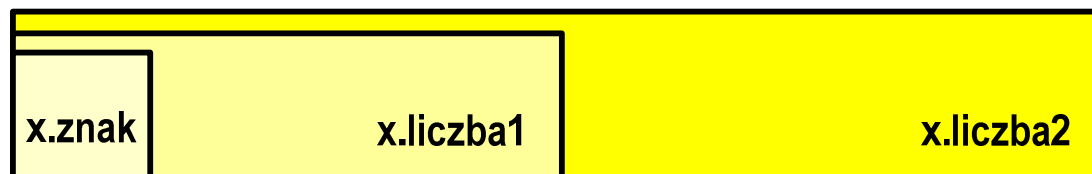

- Rozmiar unii wyznaczany jest przez rozmiar największego jej pola

# Unie

- Dostęp do pól unii jest taki sam jak do pól struktury

```
union zbior x;  
x.znak = 'a';  
x.liczba2 = 12.15;
```

```
union zbior  
{  
    char    znak;  
    int     liczba1;  
    double  liczba2;  
};
```

- Unię można zainicjować jedynie wartością o typie jej pierwszej składowej
- Unie tego samego typu można sobie przypisywać

```
union zbior x = {'a'};  
union zbior y;  
y = x;
```

# Co to jest wskaźnik?

- **Wskaźnik** - zmienna mogąca zawierać adres obszaru pamięci  
- najczęściej adres innej zmiennej (obiektu)

```
int a;  
float b;  
char c, d;  
int tab[4], e;  
double f;
```

- Zmienne przechowywane są w pamięci komputera

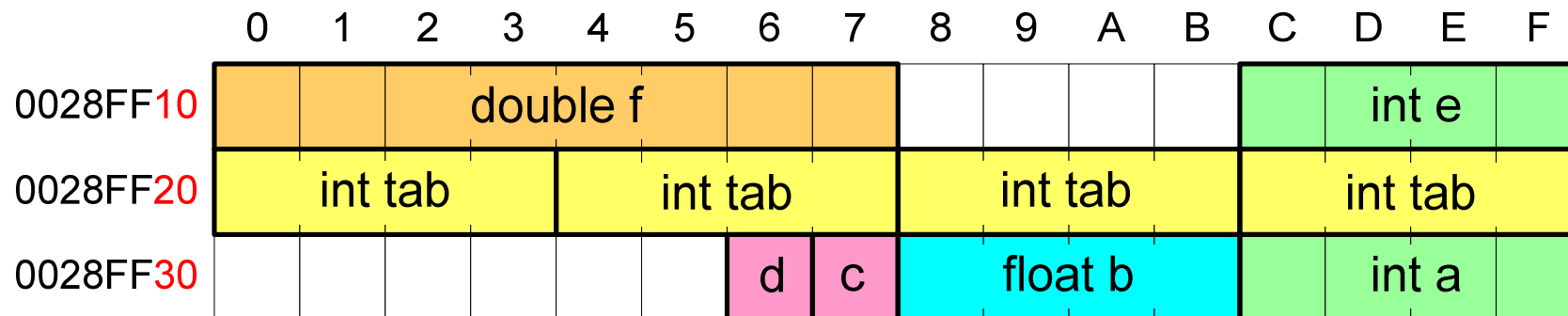

## Co to jest wskaźnik?

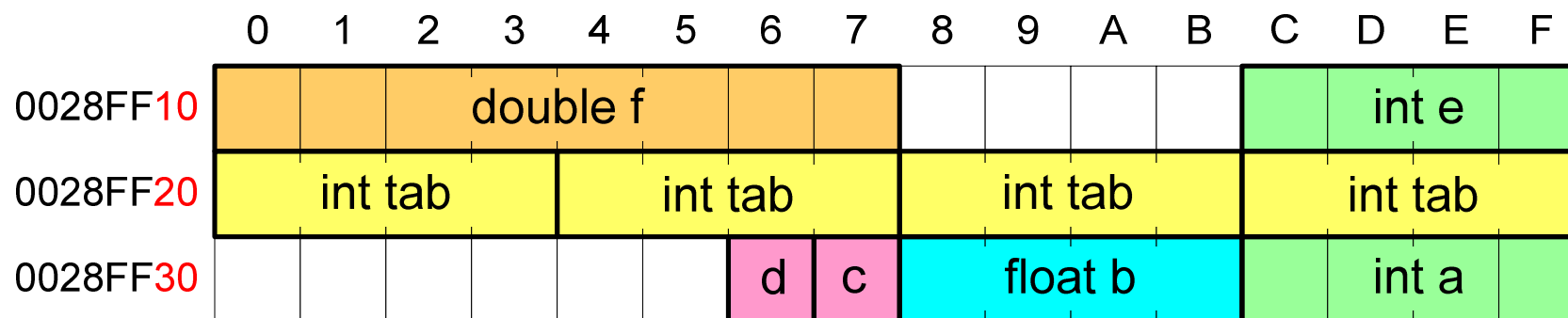

- Każda zmienna znajduje się pod konkretnym adresem i zależnie od typu zajmuje określoną liczbę bajtów
- Podczas kompilacji wszystkie nazwy zmiennych zastępowane są ich adresami
- Wyświetlenie adresu zmiennej:

```
printf("Adres zmiennej a: %p\n", &a);  
printf("Adres tablicy tab: %p\n", tab);
```



## Co to jest wskaźnik?

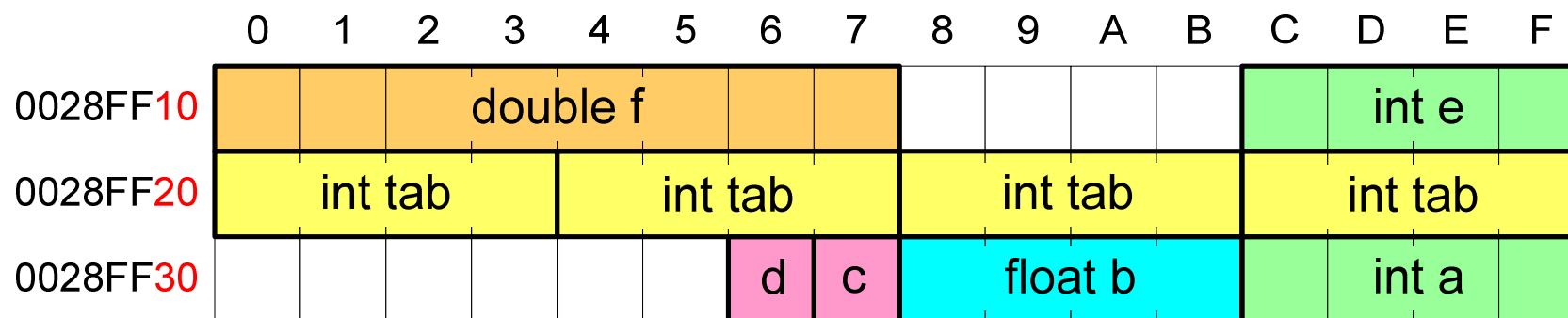

- Każda zmienna znajduje się pod konkretnym adresem i zależnie od typu zajmuje określoną liczbę bajtów
- Podczas kompilacji wszystkie nazwy zmiennych zastępowane są ich adresami
- Wyświetlenie adresu zmiennej:

```
Adres zmiennej a: 0028FF3C  
Adres tablicy tab: 0028FF20
```

```
printf("Adres zmiennej a: %p\n", &a),  
printf("Adres tablicy tab: %p\n", tab);
```

# Deklaracja wskaźnika

- Deklarując wskaźnik (zmienną wskazującą) należy podać **typ** obiektu na jaki on wskazuje
- Deklaracja wskaźnika wygląda tak samo jak każdej innej zmiennej, tylko że jego **nazwa** poprzedzona jest symbolem gwiazdki (\*)

```
typ *nazwa_zmiennej;
```

lub

```
typ* nazwa_zmiennej;
```

lub

```
typ * nazwa_zmiennej;
```

lub

```
typ*nazwa_zmiennej;
```

## Deklaracja wskaźnika

- Deklaracja zmiennej wskaźnikowej do typu **int**

```
int *ptr;
```

- Mówimy, że zmienna **ptr** jest typu: **wskaźnik do zmiennej typu int**
- Do przechowywania adresu zmiennej typu **double** trzeba zadeklarować zmienną typu: **wskaźnik do zmiennej typu double**

```
double *ptrd;
```

- Można konstruować wskaźniki do danych dowolnego typu łącznie z typami **wskaźnik do wskaźnika do...**

```
char **wsk;
```

## Deklaracja wskaźnika

- Można deklarować tablice wskaźników - zmienna `tab_ptr` jest tablicą zawierającą 5 wskaźników do typu `int`

```
int *tab_ptr[5];
```

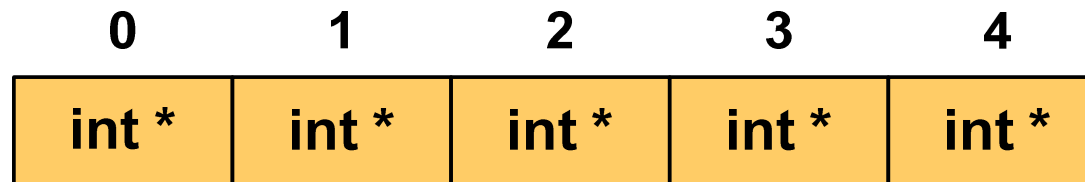

- Natomiast zmienna `ptr_tab` jest wskaźnikiem do 5-elementowej tablicy liczb `int`

```
int (*ptr_tab)[5];
```

## Deklaracja wskaźnika

- W deklaracji wskaźnika lepiej jest pisać **\*** przy zmiennej, a nie przy typie:

```
int *ptr1;    /* lepiej */  
int* ptr2;   /* gorzej */
```

gdyż trudniej jest popełnić błąd przy deklaracji dwóch wskaźników:

```
int *p1, *p2;  
int* p3, p4;
```

- W powyższym przykładzie zmienne **p1**, **p2** i **p3** są **wskaźnikami do typu int**, zaś zmienna **p4** jest „zwykłą” zmienną typu **int**

## Przypisywanie wartości wskaźnikom

- Wskaźnikom można przypisywać adresy zmiennych
- Adresy takie tworzy się za pomocą operatora pobierania adresu **&**

```
int a = 10;  
int *ptr;  
ptr = &a;
```

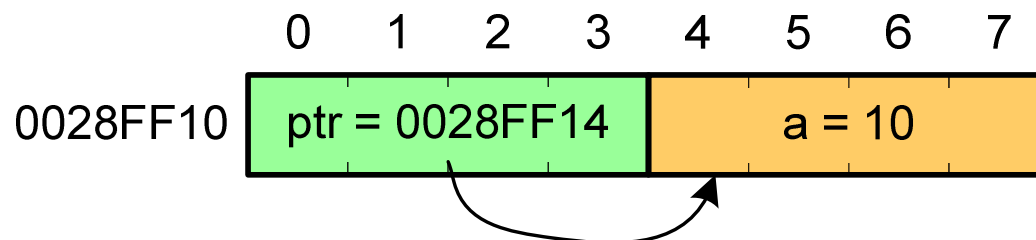

- Mając adres zmiennej można „dostać się” do jej wartości używając tzw. operatora wyłuskania (odwołania pośredniego) - gwiazdki (\*)

```
*ptr = 20;
```

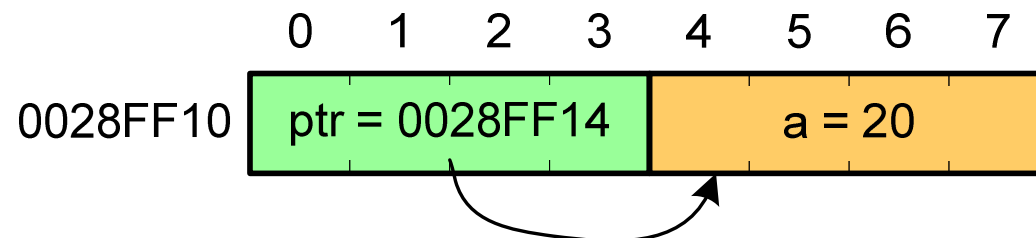

## Wskaźnik pusty

- **Wskaźnik pusty** to specjalna wartość, odróżnialna od wszystkich innych wartości wskaźnikowych, dla której gwarantuje się nierówność ze wskaźnikiem do dowolnego obiektu
- Do zapisu wskaźnika pustego stosuje się wyrażenie całkowite o wartości **zero (0)**

```
int *ptr = 0;
```

- Zamiast wartości **0** można stosować makrodefinicję preprocesora **NULL**, która podczas kompilacji programu zamieniana jest na **0**

```
int *ptr = NULL;
```

## Przykład: przypisywanie wartości wskaźnikom

```
#include <stdio.h>

int main(void)
{
    int x = 15;
    int *ptri = NULL;

    printf("x =      %d\n", x);
    printf("ptri = %p\n", ptri);

    ptri = &x;           // przypisanie adresu
    printf("ptri = %p\n", ptri);

    *ptri = *ptri + 10;  // x = x + 10
    printf("x =      %d\n", x);
    printf("x =      %d\n", *ptri);

    return 0;
}
```

```
x =      15
ptri = 0000000000000000
ptri = 00000000010FF960
x =      25
x =      25
```



## Wskaźniki a tablice

- Nazwa tablicy jest jej adresem (dokładniej - adresem elementu o indeksie 0)

```
int tab[5] = {10, 15, 37, 16, 25};
```

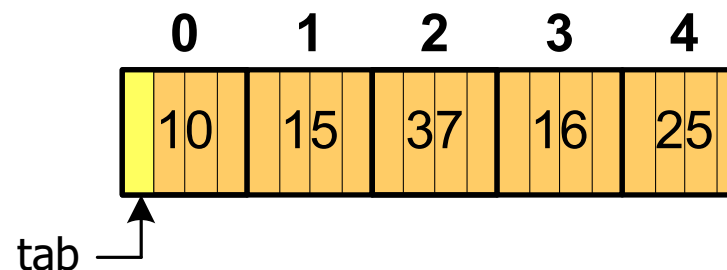
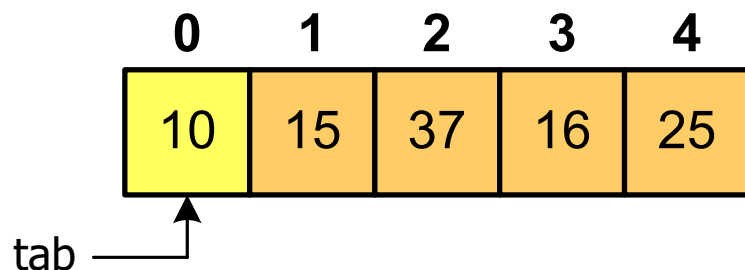

- Zastosowanie operatora `*` przed nazwą tablicy pozwala „dostać się” do zawartości elementu o indeksie 0

`*tab` jest równoważne `tab[0]`

## Wskaźniki a tablice

- Dodanie **1** do adresu tablicy przenosi nas do elementu tablicy o indeksie **1** (przesunięcie o 4 bajty, gdyż **int** zajmuje 4 bajty)

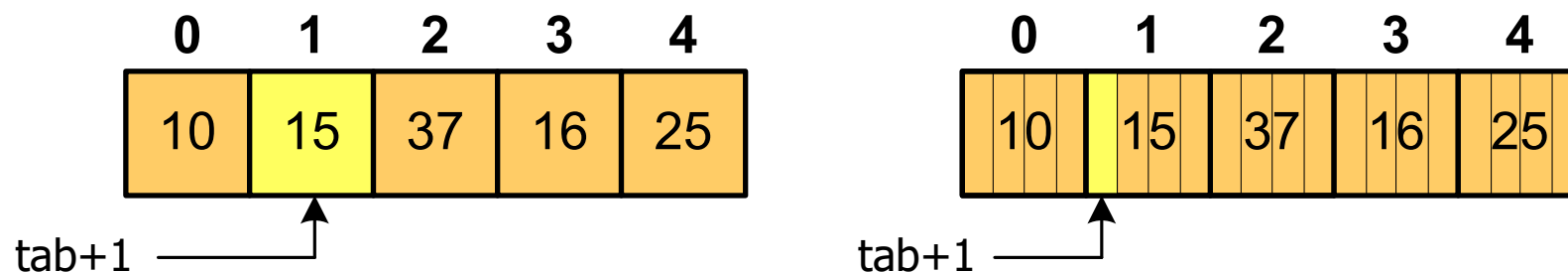

zatem:  $*(tab+1)$  jest równoważne  $tab[1]$

ogólnie:  $*(tab+i)$  jest równoważne  $tab[i]$

- W zapisie  $*(tab+i)$  nawiasy są konieczne, gdyż operator  $*$  ma bardzo wysoki priorytet

$x = *tab+1;$  jest równoważne  $x = tab[0]+1;$

## Wskaźniki a tablice

- Brak nawiasów powoduje błędne odwołania do elementów tablicy

```
int tab[5] = {10,15,37,16,25};  
int x;  
  
x = *(tab+2);  
printf("x = %d", x);           /* x = 37 */  
  
x = *tab+2;  
printf("x = %d", x);           /* x = 12 */
```

$x = *(tab+2);$     jest równoważne     $x = tab[2];$

$x = *tab+2;$     jest równoważne     $x = tab[0]+2;$

## Wskaźniki i struktury

- Gdy zmienna strukturalna jest wskaźnikiem, to do odwołania do pola struktury używamy **operatora pośredniego wyboru pola (->)**

```
wskaźnik_do_struktury -> nazwa_pola
```

```
struct osoba Nowak, *Nowak1;  
Nowak1 = &Nowak;  
Nowak1 -> wiek = 25;  
  
/* lub */  
  
(*Nowak1).wiek = 25;
```

```
struct osoba  
{  
    char imie[15];  
    char nazwisko[20];  
    int wiek, waga;  
};
```

- W ostatnim zapisie nawiasy są konieczne, gdyż operator **.** ma wyższy priorytet niż operator **\***

## Operacje na wskaźnikach (1)

- **Przypisanie** - wskaźnikowi można przypisać:
  - adres zmiennej (nazwa zmiennej poprzedzona znakiem **&**)
  - inny wskaźnik
  - tablicę (nazwa to jej adres)

```
int tab[3] = {1, 2, 3};  
int x = 10, *ptr1, *ptr2, *ptr3;  
  
ptr1 = &x;  
ptr2 = ptr1;  
ptr3 = tab;
```

- Typ adresu i wskaźnika muszą być zgodne

## Operacje na wskaźnikach (2)

- **Pobranie wartości (dereferencja)**
  - otrzymanie wartości przechowywanej w pamięci, w miejscu wskazywanym przez wskaźnik
  - operator pobrania wartości (dereferencji, wyłuskania): **\***

```
int x = 10, *ptr, y;  
  
ptr = &x;  
y = *ptr;  
printf("Wartosc x i y: %d\n", y);
```

```
Wartosc x i y: 10
```

## Operacje na wskaźnikach (3)

### ■ Pobranie adresu wskaźnika

- tak jak inne zmienne, także wskaźniki posiadają wartość i adres

```
int x = 10, *ptr;  
  
ptr = &x;  
printf("Adres zmiennej x:      %p\n", ptr);  
printf("Adres wskaźnika ptr: %p\n", &ptr);
```

```
Adres zmiennej x:      002CF920  
Adres wskaźnika ptr: 002CF914
```

## Operacje na wskaźnikach (4)

- Dodanie liczby całkowitej do wskaźnika
  - przed dodaniem liczby całkowitej jest ona mnożona przez liczbę bajtów zajmowanych przez wartość wskazywanego typu

```
int tab[5] = {0,1,2,3,4};  
  
printf("Adres tab:      %p\n", tab);  
printf("Adres tab+2:   %p\n", (tab+2));  
printf("tab[0]:         %d\n", *tab);  
printf("tab[2]:         %d\n", *(tab+2));
```

```
Adres tab:      002CFC60  
Adres tab+2:   002CFC68  
tab[0]:        0  
tab[2]:        2
```



## Operacje na wskaźnikach (5)

- **Zwiększenie wskaźnika (inkrementacja)**
  - do wskaźnika można dodać **1** lub zastosować operator **++**
  - wskaźnik będzie pokazywał na kolejny element tablicy

```
int tab[5] = {0,1,2,3,4}, *ptr;  
  
ptr = tab;  
printf("tab[0]: %d\n", *ptr);  
ptr++;  
printf("tab[1]: %d\n", *ptr);  
ptr = ptr + 1;  
printf("tab[2]: %d\n", *ptr);
```

```
tab[0]: 0  
tab[1]: 1  
tab[2]: 2
```

## Operacje na wskaźnikach (5)

- **Zwiększenie wskaźnika (inkrementacja)**
  - do wskaźnika można dodać **1** lub zastosować operator **++**
  - wskaźnik będzie pokazywał na kolejny element tablicy

```
int tab[5] = {0,1,2,3,4};  
  
printf("tab[0]: %d\n", *tab);  
tab++;  
printf("tab[1]: %d\n", *tab);
```

error C2105: '++' needs l-value

## Operacje na wskaźnikach (6/7)

- **Odjęcie liczby całkowitej od wskaźnika**
  - działa analogicznie jak dodanie liczby całkowitej do wskaźnika, ale wskaźnik musi być lewym operandem odejmowania
  
- **Zmniejszenie wskaźnika (dekrementacja)**
  - działa analogicznie jak inkrementacja

## Operacje na wskaźnikach (8)

### ■ Odejmowanie wskaźników

- różnicę między dwoma wskaźnikami oblicza się najczęściej dla wskaźników należących do tej samej tablicy
- różnica ta określa jak daleko od siebie znajdują się elementy tablicy

```
int tab[5] = {0,1,2,3,4}, *ptr;  
  
ptr = tab + 3;  
printf("Roznica: %d\n", ptr-tab);
```

```
Roznica: 3
```

- różnica wskaźników należących do dwóch różnych tablic może spowodować błąd w programie

## Operacje na wskaźnikach (9)

### ■ Porównanie wskaźników

- porównanie może dotyczyć tylko wskaźników tego samego typu
- w porównaniach stosowane są standardowe operatory:  
`<`, `>`, `<=`, `>=`, `==`, `!=`

```
int tab[5] = {0,1,2,3,4}, *ptr;

ptr = tab + 2;
ptr--;
--ptr;
if (tab == ptr)
    printf("Ten sam wskaznik\n");
else
    printf("Inny wskaznik\n");
```

Ten sam wskaznik

# Dynamiczny przydział pamięci w języku C

- Kiedy stosuje się dynamiczny przydział pamięci?
  - gdy rozmiar tablicy będzie znany dopiero podczas wykonania programu a nie podczas jego kompilacji
  - gdy rozmiar tablicy jest bardzo duży (np. największy rozmiar tablicy elementów typu `char` w języku C wynosi ok. **1 000 000**)
- Do dynamicznego przydziału pamięci stosowane są funkcje:
  - `calloc()`
  - `malloc()`
- Przydział pamięci następuje w obszarze **sterty** (stosu zmiennych dynamicznych)
- Przydzieloną pamięć należy zwolnić wywołując funkcję:
  - `free()`

## Dynamiczny przydział pamięci w języku C

**CALLOC**

**stdlib.h**

```
void *calloc(size_t num, size_t size);
```

- Przydziela blok pamięci o rozmiarze **num\*size** (mogący pomieścić tablicę **num**-elementów, każdy rozmiaru **size**)
- Zwraca wskaźnik do przydzielonego bloku pamięci
- Jeśli pamięci nie można przydzielić, to zwraca wartość **NULL**
- Przydzielona pamięć jest inicjowana zerami (bitowo)
- Zwracaną wartość wskaźnika należy rzutować na właściwy typ

```
int *tab;  
tab = (int *) calloc(10, sizeof(int));
```

# Dynamiczny przydział pamięci w języku C

**MALLOC**

**stdlib.h**

```
void *malloc(size_t size);
```

- Przydziela blok pamięci o rozmiarze określonym parametrem **size**
- Zwraca wskaźnik do przydzielonego bloku pamięci
- Jeśli pamięci nie można przydzielić, to zwraca wartość **NULL**
- Przydzielona pamięć nie jest inicjowana
- Zwracaną wartość wskaźnika należy rzutować na właściwy typ

```
int *tab;  
tab = (int *) malloc(10*sizeof(int));
```



## Dynamiczny przydział pamięci w języku C

FREE

stdlib.h

```
void *free(void *ptr);
```

- Zwalnia blok pamięci wskazywany parametrem `ptr`
- Wartość `ptr` musi być wynikiem wywołania funkcji `calloc()` lub `malloc()`

```
int *tab;  
tab = (int *) calloc(10, sizeof(int));  
/* ... */  
free(tab);
```

## Przykład: przydział pamięci na jedną zmienną

```
#include <stdio.h>
#include <stdlib.h>

int main(void)
{
    float *wsk;

    wsk = (float *) calloc(1, sizeof(float));
    if (wsk == NULL)
    {
        printf("Bład przydziału pamięci\n");
        return 0;
    }

    *wsk = 123.45f;
    printf("wartosc = %g\n", *wsk);

    free(wsk);
    return 0;
}
```

wartosc = 123.45

## Przykład: przydział pamięci na strukturę

```
#include <stdio.h>
#include <stdlib.h>

struct punkt
{
    int x, y;
};

int main(void)
{
    struct punkt p, *wsk_p;

    wsk_p = (struct punkt*) malloc(sizeof(struct punkt));

    p.x = 10; p.y = 20;
    wsk_p->x = 30; wsk_p->y = 40;
    printf("%d,%d - %d,%d\n", p.x, p.y, wsk_p->x, wsk_p->y);

    free(wsk_p);
    return 0;
}
```

10,20 - 30,40

## Przykład: przydział pamięci na wektor

```
#include <stdio.h>
#include <stdlib.h>

int main(void)
{
    int *tab, n = 10;

    tab = (int *) calloc(n, sizeof(int));

    for (int i=0; i<n; i++)
    {
        tab[i] = i*i;
        printf("tab[%d] = %d\n", i, tab[i]);
    }

    free(tab);

    return 0;
}
```

```
tab[0] = 0
tab[1] = 1
tab[2] = 4
tab[3] = 9
tab[4] = 16
tab[5] = 25
tab[6] = 36
tab[7] = 49
tab[8] = 64
tab[9] = 81
```

## Dynamiczny przydział pamięci na macierz

- Funkcje `calloc()` i `malloc()` umożliwiają bezpośrednio przydział pamięci tylko na wektor elementów
- Dynamiczny przydział pamięci na macierz wymaga zastosowania specjalnych metod
- Przydzielamy pamięć na macierz zawierającą **N-wierszy** i **M-kolumn**

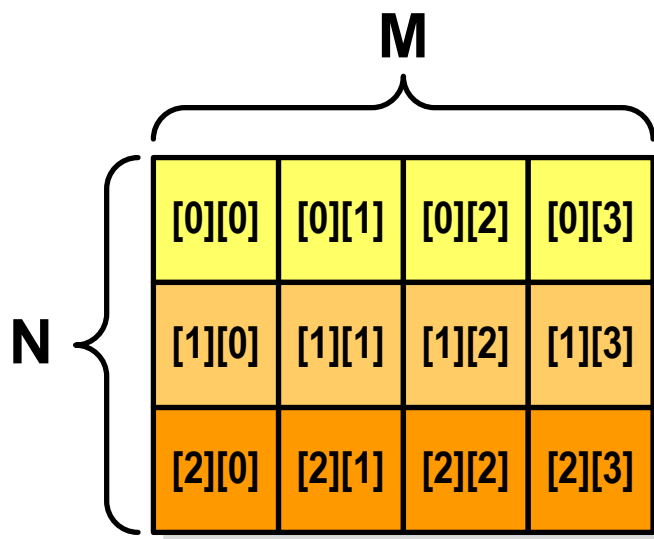

# Dynamiczny przydział pamięci na macierz (1)

- Wektor  $N \times M$ -elementowy
- Przydział pamięci:

```
int *tab = (int *) calloc(N*M, sizeof(int));
```

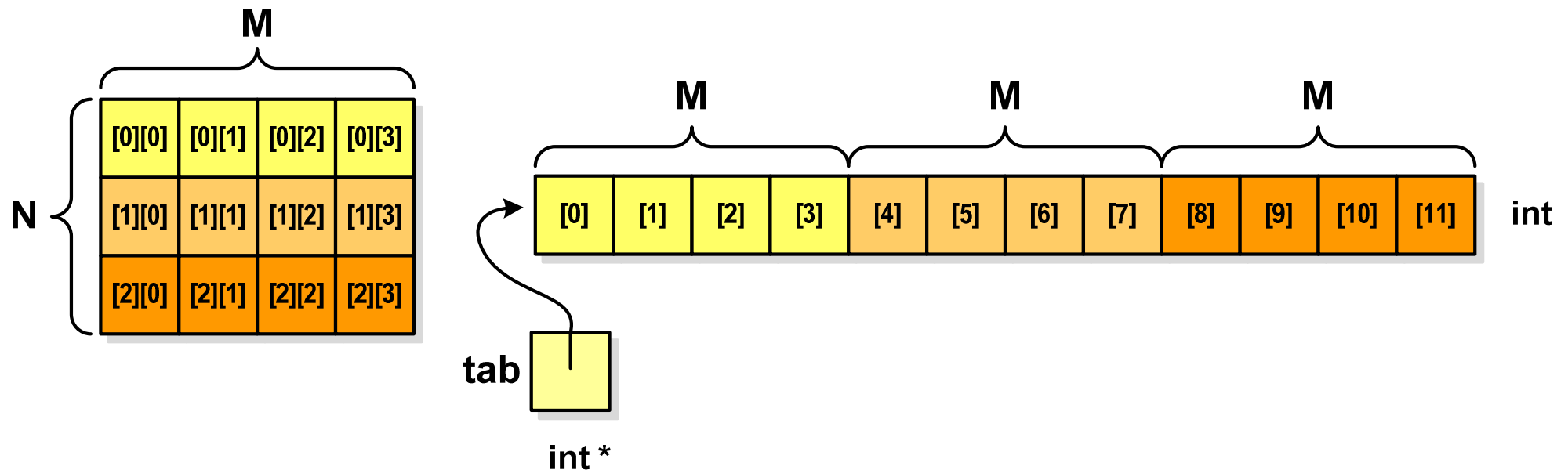

# Dynamiczny przydział pamięci na macierz (1)

- Odwołanie do elementów macierzy:

`tab[i*M+j]`

lub

`*(tab+i*M+j)`

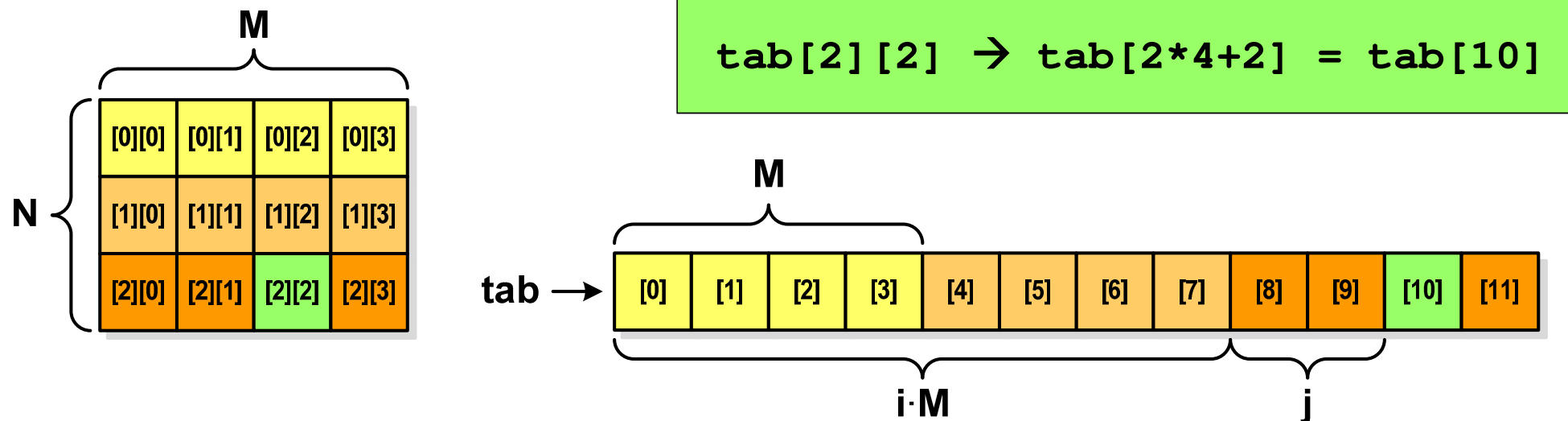

- Zwolnienie pamięci:

`free(tab);`

## Dynamiczny przydział pamięci na macierz (2)

- N-elementowy wektor wskaźników + N-wektorów M-elementowych
- Przydział pamięci:

```
int **tab = (int **) calloc(N, sizeof(int *));  
for (i=0; i<N; i++)  
    tab[i] = (int *) calloc(M, sizeof(int));
```

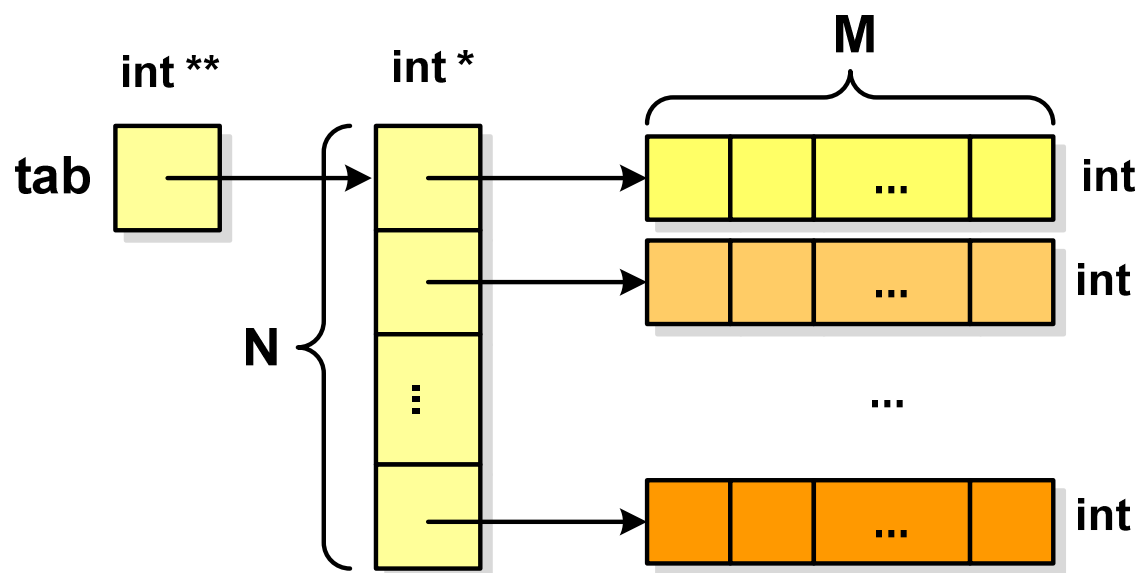



## Dynamiczny przydział pamięci na macierz (2)

- Odwołania do elementów macierzy:
- Zwolnienie pamięci:

`tab[i][j]`

```
for (i=0; i<N; i++)  
    free(tab[i]);  
free(tab);
```

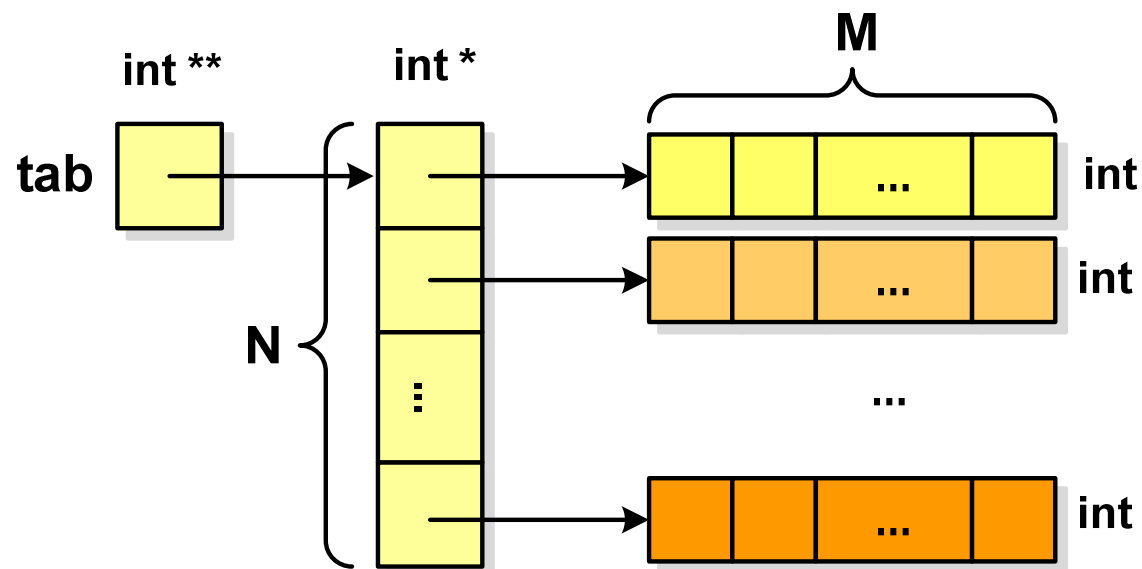

## Dynamiczny przydział pamięci na macierz (3)

- N-elementowy wektor wskaźników + wektor N×M-elementowy
- Przydział pamięci:

```
int **tab = (int **) malloc(N*sizeof(int *));  
tab[0] = (int *) malloc(N*M*sizeof(int));  
for (i=1; i<N; i++)  
    tab[i] = tab[0]+i*M;
```

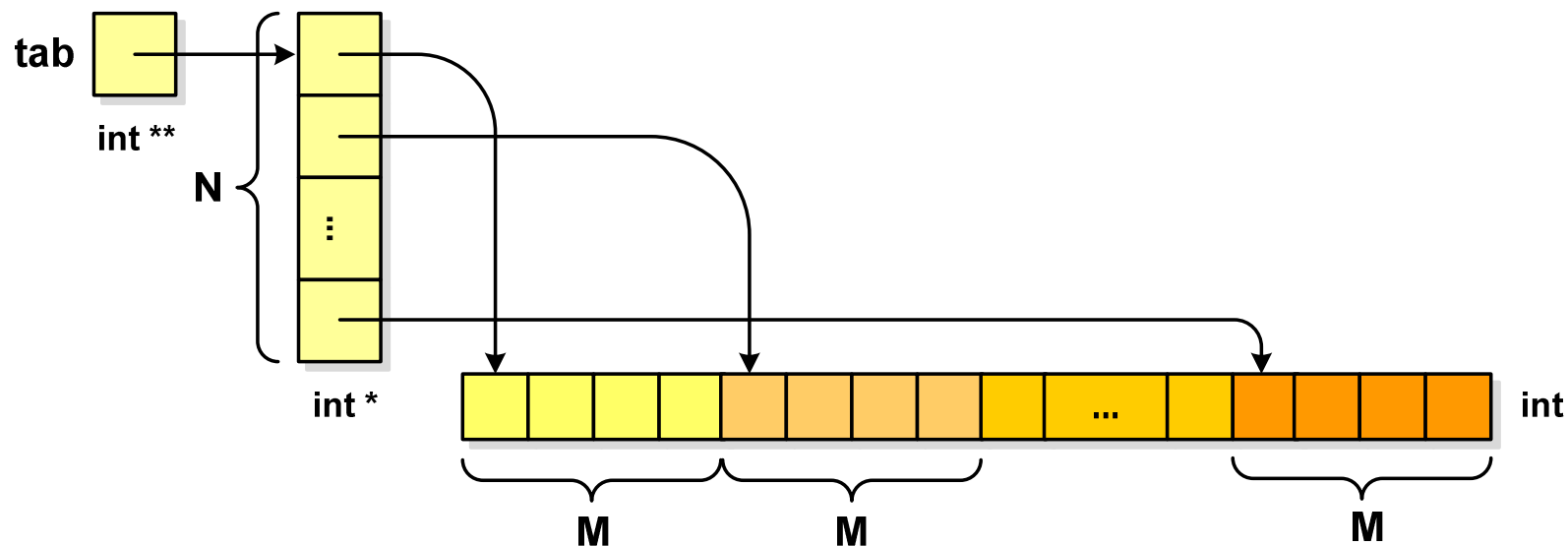

## Dynamiczny przydział pamięci na macierz (3)

- Odwołania do elementów macierzy:
- Zwolnienie pamięci:

`tab[i][j]`

```
free(tab[0]);  
free(tab);
```

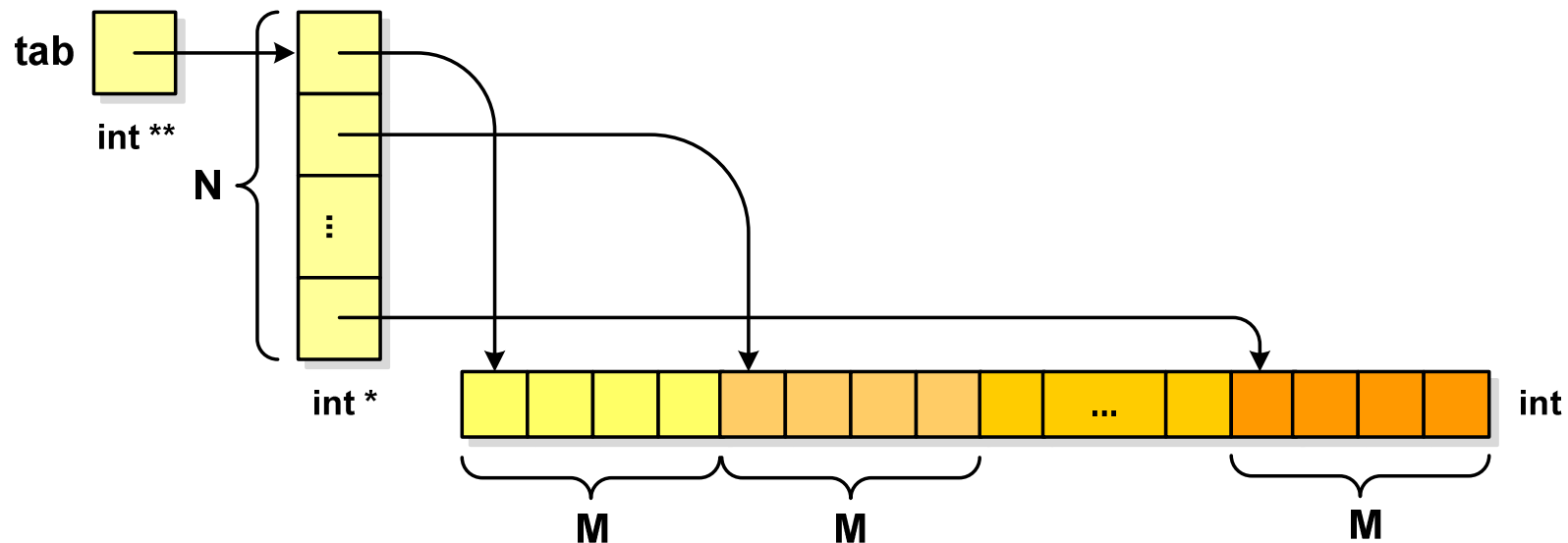

Koniec wykładu nr 11

Dziękuję za uwagę!